



AUTORIZAÇÃO

Nº: 93117324

Versão : 1

VALIDADE ATÉ 10/03/2027

Data : 10/03/2026

FINALIDADE

Intervenção em Área de Preservação Permanente – APP, em área urbana ou rural, sem supressão de fragmento de vegetação nativa ou com supressão de vegetação em estágio pioneiro, espécies exóticas ou árvores nativas isoladas, e cuja soma das intervenções na APP não ultrapasse 1.000 m² por propriedade, para Implantação de pontilhões e travessias.
; e, Manutenção, melhorias e/ou ampliação de obras públicas já instaladas.

IDENTIFICAÇÃO DO INTERESSADO

Razão Social/Nome
Prefeitura Municipal de Cajati

CNPJ/CPF
64.037.815/0001-28

IDENTIFICAÇÃO DA PROPRIEDADE

Denominação do imóvel

Travessia Aérea Dr. Pierre

Nome/Razão Social do proprietário

Prefeitura Municipal de Cajati

CPF/CNPJ do proprietário

64037815000128

Logradouro

Rua Dr. Pierre H. Geisweller

Número

Complemento

Bairro

Centro

CEP

11950000

Município

Cajati

Documento comprobatório de posse

Município / Número do Cartório / Matrícula ou Transcrição

Tipo do imóvel

URBANA / 00

Posicionamento
Geográfico

Latitude

-24.730515711307344

Longitude

-48.11179410976754

Área(ha) do imóvel

0,0152

DADOS DA AUTORIZAÇÃO

**Intervenção em Área de Preservação Permanente – APP, em área urbana ou rural, sem supressão de fragmento de vegetação nativa ou com supressão de vegetação em estágio pioneiro, espécies exóticas ou árvores nativas isoladas, e cuja soma das intervenções na APP não ultrapasse 1.000 m² por propriedade, para Implantação de pontilhões e travessias.
; e, Manutenção, melhorias e/ou ampliação de obras públicas já instaladas.**

Área total autorizada:

Extensão: 19.0 m

Largura: 8.0 m

Área: 152.0 m²

Árvores Nativas Isoladas:

Quantidade total de árvores a serem cortadas: 0

A presente autorização foi concedida com base nas informações declaradas pelo solicitante, estando condicionada ao atendimento das exigências técnicas abaixo, **quando couber**.

1. Durante a realização da intervenção em Área de Preservação Permanente - APP deverão ser adotadas as boas práticas para evitar o carreamento de solo ou resíduos para os corpos d'água e danos a árvores ou a vegetação nativa, cujo corte não esteja autorizado.
2. Esta autorização está condicionada a obtenção da outorga de direito de uso emitida pelo DAEE, caso haja intervenção nos recursos hídricos.
3. A intervenção não poderá implicar em corte de fragmento de vegetação ou impedir a recuperação natural da área.
4. Este documento não permite o escoamento da madeira cortada para fora dos limites da propriedade
5. Após a implantação pretendida a área deverá ser mantida livre de resíduos da construção civil e materiais alheios à vegetação oriundos da intervenção.
6. O corte de vegetação ou intervenções na área somente poderá ocorrer com a anuência do proprietário.
7. A presente Autorização refere-se especificamente ao endereço e à atividade descritos nos campos 'Identificação da Entidade' e 'Características do Projeto'.
8. A presente autorização não comprova a dominialidade do imóvel
9. Os dados e declarações constantes desta autorização são de responsabilidade do solicitante.
10. Esta autorização deverá, obrigatoriamente, permanecer no local da atividade para fins de fiscalização.
11. A presente autorização foi concedida com base nas informações declaradas pelo interessado e não dispensa nem substitui quaisquer Alvarás ou Certidões de qualquer natureza, exigidos pela legislação federal, estadual ou municipal.
12. Conforme disposto na Resolução SMA 58/2009, antes do início da intervenção ora autorizada, deverá ser afixada na propriedade, na testada do terreno voltada para a via de circulação, placa com tamanho mínimo de 1,50m x 1,70m, com fundo branco e letras pretas, visível ao público durante a execução da intervenção, com o número e data de emissão da autorização.
13. Em caso de necessidade de instalação de muro ou cerca na propriedade ou de implantação de pontilhões ou travessias em Áreas de Preservação Permanente, deverão ser previstas passagens de fauna silvestre, cujo trânsito não poderá ser impedido de modo algum.

EMITENTE

Local: São Paulo

Esta autorização de número 93117324 foi certificada por assinatura digital. Para verificação de sua autenticidade consultar o sítio da CETESB na internet, no endereço: autenticidade.cetesb.sp.gov.br



AUTORIZAÇÃO

Nº: 93117324

Versão : 1

VALIDADE ATÉ 10/03/2027

Data : 10/03/2026

14. A não observância do estabelecido na presente autorização poderá acarretar as seguintes penalidades: multa, embargo, apreensão do produto da infração, cassação de autorização, representação do profissional responsável perante o conselho de classe profissional e denúncia ao Ministério Público (Curadoria do Meio Ambiente) sem prejuízo das demais penalidades previstas em Lei.

15. A partir da obtenção desta Autorização, as pessoas físicas ou jurídicas que desenvolvam atividades potencialmente poluidoras e/ou Utilizadoras de Recursos Ambientais (<https://www.gov.br/ibama/pt-br/servicos/cadastros/ctf>) deverão se inscrever no Cadastro Técnico Federal de Atividades Potencialmente Poluidoras e/ou Utilizadoras de Recursos Ambientais (CTF/APP) e manter esse cadastro válido no IBAMA.

EMITENTE

Local: São Paulo

Esta autorização de número 93117324 foi certificada por assinatura digital. Para verificação de sua autenticidade consultar o sítio da CETESB na internet, no endereço: autenticidade.cetesb.sp.gov.br

DOCUMENTO DE FORMALIZAÇÃO DE DEMANDA

TIPO DA DEMANDA:

- () Serviços e fornecimentos contínuos (art. 6, inc. XV)
 () Serviços contínuos com regime de dedicação exclusiva de mão de obra (art. 6º, inc. XVI)
 () Serviços não contínuos ou contratados por escopo (art. 6º, inc. XVII)
 () Serviços técnicos especializados de natureza predominantemente intelectual (Art. 6º, inc. XVIII)
 (x) Serviço de obra e/ou engenharia
 () Aquisição de material de consumo
 () Aquisição de bens e/ou materiais permanentes
 () Locações
 () Outro: _____

I – DESCRIÇÃO SUCINTA DA DEMANDA

Readequação Emergencial na Travessia da Rua Dr. Pierre H. Geisweller - Centro - Cajati/SP

II – JUSTIFICATIVA DA NECESSIDADE DE CONTRATAÇÃO

A readequação emergencial na travessia localizada na Rua Dr. Pierre Geisweiller, na região central do Município de Cajati, a qual apresenta patologias estruturais e funcionais que comprometem a segurança de pedestres e veículos.

III – QUANTIDADE A SER CONTRATADA (CONSIDERAR A EXPECTATIVA DE CONSUMO ANUAL)

A quantidade será definida de acordo com a planilha orçamentária, a ser levantada pela Secretária Municipal de Obras e Mobilidade Urbana.

IV – VALOR ESTIMADO ANUAL DA CONTRATAÇÃO OU PRORROGAÇÃO CONTRATUAL

O valor estimado para a execução das obras em questão é de aproximadamente R\$ 510.000,00.

V – INDICAÇÃO DA DATA PRETENDIDA PARA A CONCLUSÃO DA CONTRATAÇÃO

A data pretendida para a conclusão da contratação é para 22/05/2026.

VI – GRAU DE PRIORIDADE DA CONTRATAÇÃO OU PRORROGAÇÃO CONTRATUAL

Grau de prioridade: Alta.

VII – IDENTIFICAÇÃO DA UNIDADE REQUISITANTE E DO RESPONSÁVEL

Unidade requisitante/demandante: Secretaria de Obras e Mobilidade Urbana

Responsável pela demanda: Sandra Regina Areco Costa Ferreira Torres

Secretaria demandante: Secretaria de Obras e Mobilidade Urbana

Email: diretoriaobras@cajati.sp.gov.br

Telefone: (13) 3854 - 8707



VERIFICAÇÃO DAS ASSINATURAS



Código para verificação: 12A1-720C-4E14-0B2C

Este documento foi assinado digitalmente pelos seguintes signatários nas datas indicadas:

- ✓ SANDRA REGINA ARECO COSTA FERREIRA TORRES (CPF 019.XXX.XXX-56) em 07/04/2026
13:58:57 GMT-03:00
Papel: Parte
Emitido por: Sub-Autoridade Certificadora 1Doc (Assinatura 1Doc)

Para verificar a validade das assinaturas, acesse a Central de Verificação por meio do link:

<https://cajati.1doc.com.br/verificacao/12A1-720C-4E14-0B2C>



Prefeitura
CAJATI

Memorando 2- 4.943/2026

1Doc

De: Antonia L. - SMOM

Para: SEADM-DESUP - Departamento de Suprimentos - A/C Thierry O.

Data: 10/04/2026 às 10:09:19

Setores envolvidos:

GAB, SMOM, SEFIT, SEADM-DESUP, SMOM-DPO, SMOM-SMOM2

ABERTURA LICITAÇÃO - A READEQUAÇÃO EMERGENCIAL NA TRAVESSIA DA RUA DR. PIERRE H. GEISWELLER

Bom dia Thierry, [Leandro Antunes Dos Santos - GAB](#)

Segue demais documentos que farão parte da abertura do Processo Licitatorio, tendo como objeto a "Readequação emergencial da travessia da Rua Dr. Pierre H. Geisweller - Centro - Cajati/SP".

Att

—

Antonia Linard

Chefe de Divisão Administrativa e Contratos

Anexos:

ABERTURA_LICITACAO.pdf

Autorizacao_Meio_Ambiente.pdf

BDI_5.pdf

CRONOGRAMA_ETAPAS.pdf

MAPA_CORREGO_MEIO_AMBIENTE.jpeg

MEMORIAL_DESCRITIVO.pdf

Planilha_Orcamentaria_SF_1_.pdf

PROJ_GALERIA_DR_PIERRE_FL01_02.pdf

PROJ_GALERIA_DR_PIERRE_FL02_02.pdf

RELATORIO_FOTOGRAFICO.pdf

RESUMO_PROJETO_BASICO.pdf

TERMO_DE_REFERENCIA_RUA_DR_PIERRE.pdf

Objeto: Contratação de empresa especializada para readequação emergencial na travessia da Rua Dr. Pierre H. Geisweller - Centro - Cajati/SP

Justificativa: Sendo obra de interesse público e em atendimento ao protocolo 680/2026-1DOC. A readequação emergencial na travessia da Rua Dr. Pierre H. Geisweller, consiste num reforço estrutural sobre o córrego dos Antunes, tendo como objetivo assegurar a estabilidade da estrutura, melhorar as condições de escoamento e garantir a segurança dos usuários da via do local. Atualmente o trecho encontra-se com trechos afundados e pontos de recalque acentuado, evidenciando perda da capacidade de suporte da base. Parte da estrutura já cedeu, deixando expostas as laterais das grades metálicas que anteriormente exerciam a função de proteção, considerando risco iminente de acidentes.

Orçamento-Base: O valor orçado para a obra em questão é de R\$ 508.559,18 (quinhentos e oito mil, quinhentos e cinquenta e nove mil reais e dezoito reais centavos)

Prazo de execução: 90 (noventa) dias

Critério de medição: A medição será realizada por etapa, nos termos do art. 46, caput, inciso II (empreitada por preço global), e § 9º da Lei nº 14.133/2021.

Deverá ter aptidão para readequação emergencial na travessia da Rua Dr. Pierre H. Geisweller – Centro, com no mínimo as quantidades apresentadas abaixo nos itens de maior relevância na planilha orçamentária parte do edital objeto da presente licitação, a saber:

Capacidade Operacional		
Descrição	Unid.	Acervo - 50%
Aduela galeria fechada pré-moldada de concreto armado, seção quadricular interna	M	15,00
Concreto ciclópico – fornecimento e aplicação (com 30% de pedra rachão), concreto fck 15 Mpa	M ³	19,80
Guarda-corpo tubular com tela em aço galvanizado, diâmetro de 1 ½"	M	15,25

Capacitação técnico-profissional: comprovação do licitante de possuir em seu quadro permanente, na data prevista para entrega da proposta, profissional de nível superior ou outro devidamente reconhecido pela entidade competente, detentor de atestado de responsabilidade técnica por execução de obra ou serviço de características semelhantes limitadas as parcelas de maior relevância, abaixo indicadas, do objeto da presente licitação, quais são:

Capacidade Técnica Profissional
Descrição
Aduela galeria fechada pré-moldada de concreto armado, seção quadrangular interna
Concreto ciclópico – fornecimento e aplicação (com 30% de pedra rachão), concreto fck 15 Mpa
Guarda-corpo tubular com tela em aço galvanizado, diâmetro de 1 ½”

Comprovação de visita técnica ou declaração para empresas que optarem em não realizar a Visita Técnica, em papel timbrado e subscrita por representante legal que possui plena ciência das características gerais da obra a serem executadas e dos projetos referentes a Licitação de forma a não poder alegar posterior desconhecimento do objeto a ser contratado.

Qualificação Técnica (*art.67 da Lei 14.133/2021*). Registro da empresa ou inscrição na entidade profissional competente – CREA ou CAU. Comprovação de aptidão para desempenho de atividade pertinente (capacidade operacional) e compatível em características e quantidades do objeto da licitação. As especificações e quantidades de serviços exigidas para comprovação de experiência deverão estar devidamente registrados nas entidades profissionais competentes.

Qualificação Técnica:

Para Habilitação: Registro da empresa no CREA ou CAU, Profissional Habilitado, Atestado de Capacidade Operacional registrado no CREA ou CAU e Atestado de Capacidade Profissional registrado no CREA ou CAU.

Para Assinatura do Contrato: Apresentação da ART do Responsável Técnico Registrado no CREA ou CAU.

Segue anexo: DFD, Estudo Técnico Preliminar-ETP, Planilha Orçamentária, Cronograma, Memorial Descritivo, Mapa do Córrego, Projeto fls. 01/02 e 02/02, ART, Resumo Projeto Básico, Autorização Area APP, Relatório Fotográfico.

Sem mais,

Sandra Regina Areco Costa Ferreira Torres
Secretária Municipal de Obras e Mobilidade Urbana
CREA 0600840870

Ciente e de acordo

Luiz Henrique Koga
Prefeito do Município de Cajati



AUTORIZAÇÃO

Nº: 93117324

Versão : 1

VALIDADE ATÉ 10/03/2027

Data : 10/03/2026

FINALIDADE

Intervenção em Área de Preservação Permanente – APP, em área urbana ou rural, sem supressão de fragmento de vegetação nativa ou com supressão de vegetação em estágio pioneiro, espécies exóticas ou árvores nativas isoladas, e cuja soma das intervenções na APP não ultrapasse 1.000 m² por propriedade, para Implantação de pontilhões e travessias.
; e, Manutenção, melhorias e/ou ampliação de obras públicas já instaladas.

IDENTIFICAÇÃO DO INTERESSADO

Razão Social/Nome
Prefeitura Municipal de Cajati

CNPJ/CPF
64.037.815/0001-28

IDENTIFICAÇÃO DA PROPRIEDADE

Denominação do imóvel

Travessia Aérea Dr. Pierre

Nome/Razão Social do proprietário

Prefeitura Municipal de Cajati

CPF/CNPJ do proprietário

64037815000128

Logradouro

Rua Dr. Pierre H. Geisweller

Número

Complemento

Bairro

Centro

CEP

11950000

Município

Cajati

Documento comprobatório de posse

Município / Número do Cartório / Matrícula ou Transcrição

Tipo do imóvel

URBANA / 00

Posicionamento
Geográfico

Latitude

-24.730515711307344

Longitude

-48.11179410976754

Área(ha) do imóvel

0,0152

DADOS DA AUTORIZAÇÃO

**Intervenção em Área de Preservação Permanente – APP, em área urbana ou rural, sem supressão de fragmento de vegetação nativa ou com supressão de vegetação em estágio pioneiro, espécies exóticas ou árvores nativas isoladas, e cuja soma das intervenções na APP não ultrapasse 1.000 m² por propriedade, para Implantação de pontilhões e travessias.
; e, Manutenção, melhorias e/ou ampliação de obras públicas já instaladas.**

Área total autorizada:

Extensão: 19.0 m

Largura: 8.0 m

Área: 152.0 m²

Árvores Nativas Isoladas:

Quantidade total de árvores a serem cortadas: 0

A presente autorização foi concedida com base nas informações declaradas pelo solicitante, estando condicionada ao atendimento das exigências técnicas abaixo, **quando couber**.

1. Durante a realização da intervenção em Área de Preservação Permanente - APP deverão ser adotadas as boas práticas para evitar o carreamento de solo ou resíduos para os corpos d'água e danos a árvores ou a vegetação nativa, cujo corte não esteja autorizado.
2. Esta autorização está condicionada a obtenção da outorga de direito de uso emitida pelo DAEE, caso haja intervenção nos recursos hídricos.
3. A intervenção não poderá implicar em corte de fragmento de vegetação ou impedir a recuperação natural da área.
4. Este documento não permite o escoamento da madeira cortada para fora dos limites da propriedade
5. Após a implantação pretendida a área deverá ser mantida livre de resíduos da construção civil e materiais alheios à vegetação oriundos da intervenção.
6. O corte de vegetação ou intervenções na área somente poderá ocorrer com a anuência do proprietário.
7. A presente Autorização refere-se especificamente ao endereço e à atividade descritos nos campos 'Identificação da Entidade' e 'Características do Projeto'.
8. A presente autorização não comprova a dominialidade do imóvel
9. Os dados e declarações constantes desta autorização são de responsabilidade do solicitante.
10. Esta autorização deverá, obrigatoriamente, permanecer no local da atividade para fins de fiscalização.
11. A presente autorização foi concedida com base nas informações declaradas pelo interessado e não dispensa nem substitui quaisquer Alvarás ou Certidões de qualquer natureza, exigidos pela legislação federal, estadual ou municipal.
12. Conforme disposto na Resolução SMA 58/2009, antes do início da intervenção ora autorizada, deverá ser afixada na propriedade, na testada do terreno voltada para a via de circulação, placa com tamanho mínimo de 1,50m x 1,70m, com fundo branco e letras pretas, visível ao público durante a execução da intervenção, com o número e data de emissão da autorização.
13. Em caso de necessidade de instalação de muro ou cerca na propriedade ou de implantação de pontilhões ou travessias em Áreas de Preservação Permanente, deverão ser previstas passagens de fauna silvestre, cujo trânsito não poderá ser impedido de modo algum.

EMITENTE

Local: São Paulo

Esta autorização de número 93117324 foi certificada por assinatura digital. Para verificação de sua autenticidade consultar o sítio da CETESB na internet, no endereço: autenticidade.cetesb.sp.gov.br



AUTORIZAÇÃO

Nº: 93117324

Versão : 1

VALIDADE ATÉ 10/03/2027

Data : 10/03/2026

14. A não observância do estabelecido na presente autorização poderá acarretar as seguintes penalidades: multa, embargo, apreensão do produto da infração, cassação de autorização, representação do profissional responsável perante o conselho de classe profissional e denúncia ao Ministério Público (Curadoria do Meio Ambiente) sem prejuízo das demais penalidades previstas em Lei.
15. A partir da obtenção desta Autorização, as pessoas físicas ou jurídicas que desenvolvam atividades potencialmente poluidoras e/ou Utilizadoras de Recursos Ambientais (<https://www.gov.br/ibama/pt-br/servicos/cadastros/ctf>) deverão se inscrever no Cadastro Técnico Federal de Atividades Potencialmente Poluidoras e/ou Utilizadoras de Recursos Ambientais (CTF/APP) e manter esse cadastro válido no IBAMA.

EMITENTE

Local: São Paulo

Esta autorização de número 93117324 foi certificada por assinatura digital. Para verificação de sua autenticidade consultar o sítio da CETESB na internet.
endereço: autenticidade.cetesb.sp.gov.br

Assinado por 2 pessoas: LUIZ HENRIQUE KOGA e SANDRA REGINA ARECO COSTA FERREIRA TORRES
Para verificar a validade das assinaturas, acesse <https://cajati.1doc.com.br/verificacao/E23A-CED3-467A-C3AC> e informe o código E23A-CED3-467A-C3AC



DEMONSTRAÇÃO DA COMPOSIÇÃO DA TAXA DE BENEFÍCIOS E DESPESAS INDIRETAS

		Despesas indiretas	
	AC:	Taxa de administração central;	
	S:	Taxa de seguros;	
	R:	Taxa de riscos;	
	G:	Taxa de garantias;	
	DF:	Taxa de despesas financeiras;	
Total Despesas Indiretas			0,00%
		Bonificação	
	L:	Taxa de lucro / remuneração;	
Total Bonificação			0,00%
		Detalhe Impostos	
		PIS	
		COFINS	
		ISSQN	
		CPRB	
	I:	Taxa de incidência de impostos (PIS, COFINS, ISSQN, CPRB)	0,00%
Fórmula para o cálculo do B.D.I. (benefícios e despesas indiretas)			
BDI =		$\frac{(1 + AC + S + R + G) \times (1 + DF) \times (1 + L)}{(1 - I)}$	0,00%



CRONOGRAMA FÍSICO - FINANCEIRO

OBJETO: READEQUAÇÃO EMERGENCIAL NA TRAVESSIA DA RUA DR. PIERRE H. GEISWELLER - CENTRO - CAJATI/SP		PRAZO PROPOSTO		DATA BASE:	
		INÍCIO: data da assinatura da O.S.		CDHU-200C/D	
		FINAL: 90 dias a partir da data da assinatura da O.S.			
ITEM	SERVIÇOS	UNIDADE	ETAPA 1	ETAPA 2	TOTAL
1. SERVIÇOS PRELIMINARES					
			FRENTE 01		
		R\$	34.112,67		34.112,67
2. GUIAS E SARJETAS EXTRUSADAS					
		%	FRENTE 01	FRENTE 02	
		R\$	848,48	848,48	1.696,95
3. RECAPEAMENTO ASFÁLTICO					
		%		FRENTE 01	
		R\$		19.922,97	19.922,97
4. DRENAGEM					
		%	FRENTE 01	FRENTE 02	
		R\$	208.612,78	208.612,78	417.225,56
5. PASSEIO					
		%		FRENTE 01	
		R\$		35.601,03	35.601,03
TOTAL R\$		R\$	243.573,93	R\$ 264.985,26	R\$ 508.559,18
TOTAL ACUMULADO - R\$		R\$	243.573,93	R\$ 508.559,18	

SILVERIO DOMINGUES
ENGENHEIRO CIVIL

MEMORIAL DESCRITIVO

OBRA:

Readequação emergencial na travessia da Rua Dr. Pierre H. Geisweller - Centro - Cajati/SP

LOCAL:

Rua Dr. Pierre Geisweiller, Centro – Cajati/SP

MUNICÍPIO:

Cajati/SP

DOS SERVIÇOS A SEREM EXECUTADOS:

SERVIÇOS PRELIMINARES E RETIRADAS

Os serviços preliminares consistirão em emissão de ART (Anotação de responsabilidade Técnica), instalação da placa da obra, montagem de canteiro, sinalização das ruas de acesso aos serviços, conscientização dos usuários locais sobre o início das obras e apoio às frentes de serviços. A placa de identificação da obra deverá estar de acordo com as especificações exigidas pela Prefeitura Municipal de Cajati.

Os serviços de retirada abrangem a remoção dos elementos existentes que serão substituídos ou readequados, assegurando o correto descarte dos materiais e o preparo adequado da área para as etapas subsequentes.

DESCRIÇÃO DOS SERVIÇOS

EMISSÃO DE ART

Realizar, a Anotação e pagamento de todas as ART's (Anotação de Responsabilidade Técnica) necessárias, e fornecimento de cópia para Contratante e a Fiscalização, bem como pagamento de todas outras taxas, emolumentos e impostos relativos à execução das obras e serviços prestados.

SINALIZAÇÃO DAS OBRAS

As ruas serão sinalizadas com placas de obras, cones e balizadores, para viabilizar o trânsito na região, canalizando suavemente o fluxo de tráfego, com intuito de não causar transtornos à população local.

MONTAGEM DO CANTEIRO

Será montado um canteiro com as dependências adequadas para o apoio as frentes de serviços.

CONSCIENTIZAÇÃO DOS USUÁRIOS

Com antecedência será avisado todos os usuários locais do início das obras a fim de evitar futuros transtornos no bom andamento da execução da obra.

CRITÉRIOS DE MEDIÇÃO

1 IDENTIFICAÇÃO E LOCAÇÃO DA OBRA

1.1 PLACA EM LONA COM IMPRESSÃO DIGITAL E ESTRUTURA EM MADEIRA

Será medido por área de placa executada (m²). O item remunera o fornecimento e instalação de placa em lona para fachada conforme normas e leis vigentes, constituída por: banner em lona com impressão digital de alta resolução, requadro em pontalete 75 mm x 75 mm; remunera também o fornecimento de estrutura em madeira para fixação do banner em pontaletes e sarrafos em Pinho-do-Paraná (*Araucária angustifolia*), ou Quarubarana (*Erisma uncinatum*), conhecida também como Cedrinho, ou Cambará (*Qualea spp*), travamento realizado a cada 1,5 m com pontalete, pintura em tinta PVA para madeira; inclusive materiais acessórios e a mão-de-obra necessária para instalação completa da placa.

1.2 ESCAVAÇÃO MECANIZADA DE VALAS OU CAVAS COM PROFUNDIDADE DE ATÉ 4 M

Será medido, pelo volume escavado, considerado na caixa, obedecendo às dimensões de valas especificadas em projeto (m³). O item remunera o fornecimento de equipamentos, materiais acessórios e mão de obra necessária para a execução de valas com profundidade total até 4 m, englobando os serviços: escavação

mecanizada; nivelamento, acertos e acabamentos manuais e a acomodação feita manualmente do material escavado ao longo da vala.

1.3 DEMOLIÇÃO MECANIZADA DE CONCRETO ARMADO, INCLUSIVE FRAGMENTAÇÃO, CARREGAMENTO, TRANSPORTE ATÉ 1 QUILOMETRO E DESCARREGAMENTO

Será medido pelo volume real demolido, medido no projeto, ou conforme levantamento

cadastral, ou aferido antes da demolição(m³). O item remunera o fornecimento da mão de obra necessária e dos equipamentos adequados para a execução dos serviços de: desmonte, demolição e fragmentação de elementos em concreto armado com rompedor pneumático (martetele); a carga mecanizada; o transporte com caminhão, até 1 (um) quilômetro; o descarregamento; a seleção e a acomodação manual do entulho em lotes.

Normas técnicas: NBR 15112, NBR 15113 e NBR 15114.

1.4 REATERRO COMPACTADO MECANIZADO DE VALA OU CAVA COM COMPACTADOR

Será medido pelo volume de reaterro, considerado na caixa (m³). O item remunera o fornecimento de equipamentos, materiais acessórios e mão de obra necessária para a execução de aterro de valas ou cavas, englobando os serviços: lançamento e espalhamento manuais do solo; compactação, por meio de compactador; nivelamento, acertos e acabamentos manuais. Não remunera o fornecimento de solo.

1.5 TRANSPORTE DE ENTULHO, PARA DISTÂNCIAS SUPERIORES AO 3º KM ATÉ O 5º KM

Será medido por volume de entulho, aferido no caminhão, sendo a distância de transporte considerada desde o local de carregamento até o local de despejo, menos 1 quilômetro (m³). O item remunera o fornecimento de caminhão basculante, com caçamba reforçada, e a mão de obra necessária para a execução do serviço de transporte do material de entulho, para distâncias superiores a 3 quilômetros até 5 quilômetros. Remunera também o retorno do veículo descarregado. Todo entulho gerado deverá obedecer à Lei nº 14.803, de 26 de junho de 2008 e à Resolução

CONAMA nº 307/2002 e suas alterações. Normas técnicas: NBR 15112, NBR 15113 e NBR 15114.

2 GUIAS E SARJETAS EXTRUSADAS

2.1 EXECUÇÃO DE PERFIL EXTRUSADO NO LOCAL, SEM CONCRETO

Será medido pelo volume total, de guias ou sarjetas, aferido considerando-se a seção nominal de projeto e o desenvolvimento total dos perfis executados (m³).

O item remunera o fornecimento de equipamentos, ferramentas e a mão de obra necessária para a execução de guias ou sarjetas extrusadas in loco, compreendendo os serviços:

- a) Piqueteamento com intervalo de 5 m, em trechos retos, e de 1 m no máximo, para trechos com raio de curvatura de no mínimo 3 m; fixação da linha de náilon nos piquetes, conforme instruções do fabricante da máquina extrusora e as cotas dos perfis a serem executados;
- b) Execução do perfil solicitado de forma contínua, por meio de máquina extrusora;
- c) Execução de juntas de dilatação por meio de corte superficial, com mais ou menos 0,01 cm de profundidade, sobre as faces aparentes do perfil de concreto, em intervalos de 3 a 4 m; na parte de traz da junta escavar buraco com a colher de pedreiro;
- d) Após a execução das juntas de dilatação, execução de acabamento com argamassa de cimento e areia por meio de formas de acabamento, conforme o perfil desejado;
- e) Remunera também o fornecimento de argamassa de acabamento, areia para lastro e a mobilização e desmobilização de equipe e equipamentos necessários à execução dos serviços descritos.

Não remunera o fornecimento do concreto apropriado para a execução do perfil por meio de máquina extrusora, nem o fornecimento de materiais e mão de obra necessários para a execução de preparo de base e / ou lastro, quando necessários. Os produtos florestais e / ou subprodutos florestais utilizados deverão atender aos procedimentos de controle estabelecidos nos Decretos Estaduais 49.673 / 2005 e 49.674 / 2005.

2.2 CONCRETO USINADO, FCK = 25 MPA - PARA PERFIL EXTRUDADO

Será medido pelo volume total de guias, ou sarjetas, ou canaletas, ou barreiras, ou calçadas executadas, aferido considerando-se a seção nominal de projeto e o desenvolvimento total dos perfis executados (m³). O item remunera o fornecimento, posto obra, de concreto usinado, com resistência mínima à compressão de 25 MPa, executado com brita nº 1, ou nº 0 (19 mm), plasticidade (slump) de 0 + 1 cm, teor de argamassa maior ou igual 68%, e menor ou igual a 72%, destinado à execução de guias, ou sarjetas, ou canaletas, ou barreiras tipo New Jersey, ou calçadas extrudadas in loco; remunera também perdas decorrentes do processo de extrusão. Não remunera o serviço de execução das guias, ou sarjetas, ou canaletas, ou barreiras tipo New Jersey, ou calçadas.

3 RECAPEAMENTO ASFÁLTICO

3.1 BASE

3.1.1 BASE DE BRITA GRADUADA

Será medido por volume de sub-base, ou base acabada, nas dimensões especificadas em projeto (m³). O item remunera o fornecimento, posto obra, de equipamentos, materiais e mão de obra necessários para a execução da sub-base ou base em brita graduada simples, compreendendo: o fornecimento do material, usinagem, perdas, carga, transporte até o local de aplicação, descarga, espalhamento, regularização, formas laterais, compactação e acabamento. Remunera também os serviços de mobilização e desmobilização. Os produtos florestais e / ou subprodutos florestais utilizados deverão atender aos procedimentos de controle estabelecidos nos Decretos Estaduais 49.673/ 2005 e 49.674/ 2005.

3.2 CAMADA DE ROLAMENTO

3.2.1 IMPRIMAÇÃO BETUMINOSA IMPERMEABILIZANTE

Será medido por área de superfície com aplicação de imprimação, nas dimensões especificadas em projeto (m²). O item remunera o fornecimento, posto obra, de equipamentos, materiais e mão de obra necessários para a execução de imprimação betuminosa impermeabilizante, compreendendo os serviços: fornecimento de asfalto diluído tipo CM-30, incluindo perdas; carga, transporte de 10 quilômetros até o local de aplicação; aplicação do asfalto formando camada

betuminosa impermeabilizante. Remunera também os serviços de mobilização e desmobilização.

3.2.2 IMPRIMAÇÃO BETUMINOSA LIGANTE

Será medido por área de superfície com aplicação de imprimação, nas dimensões especificadas em projeto (m²). O item remunera o fornecimento, posto obra, de equipamentos, materiais e mão de obra necessários para a execução de imprimação betuminosa ligante, compreendendo os serviços: fornecimento de emulsão betuminosa ligante tipo RR-1-C, incluindo perdas; carga, transporte de 10 quilômetros até o local de aplicação; aplicação da emulsão asfáltica formando camada betuminosa ligante. Remunera também os serviços de mobilização e desmobilização.

3.2.3 CAMADA DE ROLAMENTO EM CONCRETO BETUMINOSO USINADO QUENTE - CBUQ

Será medido por volume de concreto betuminoso usinado quente (CBUQ) acabado, nas dimensões especificadas em projeto (m³). O item remunera o fornecimento, posto obra, de equipamentos, materiais e mão de obra necessários para a execução de camada de rolamento em concreto betuminoso usinado quente tipo CBUQ, compreendendo os serviços: fornecimento de mistura homogênea a quente, executada em usina de agregados e material betuminoso, incluindo perdas; carga, transporte de 10 quilômetros até o local de aplicação, descarga; execução de camada de concreto asfáltico, compactação e acabamento final. Remunera também os serviços de mobilização e desmobilização.

4 DRENAGEM

4.1 DRENAGEM

4.1.1 BOCA DE LOBO DUPLA TIPO PMSP COM TAMPA DE CONCRETO

Será medida por unidade de boca de lobo executada (un). O item remunera o fornecimento de materiais e mão de obra necessários para a execução da boca de lobo dupla, com altura até 1,20 m, padrão PMSP, constituída por: alvenaria de bloco de concreto estrutural; argamassa graute; fundo em concreto armado; revestimento interno com argamassa de cimento e areia traço 1:3, com uso de polímero impermeabilizante; cinta de amarração superior para apoio da tampa; tampa de concreto para boca de lobo; guia tipo chapéu para boca lobo. Remunera também os serviços de escavação, escoramento da vala, reaterro e disposição das sobras.

4.1.2 LASTRO DE PEDRA BRITADA

Será medido pelo volume acabado, na espessura aproximada de 5 cm (m³):

- a) Para escavação manual, será medido pela área do fundo de vala;
- b) Para escavação mecanizada, será medido pelo limite.

O item remunera o fornecimento de pedra britada em números médios e a mão de obra necessária para o apiloamento do terreno e execução do lastro.

4.1.3 TUBO DE CONCRETO (PA-2), DN= 600MM

Será medido por comprimento de tubulação instalada (m). O item remunera o fornecimento dos tubos de concreto armado classe PA-2, seção circular, com juntas rígidas argamassadas, para redes de águas pluviais e líquidos não-agressivos, diâmetro nominal de 600 mm; argamassa de cimento e areia, traço 1:3, para a junta; argamassa de cimento e areia, traço 1:1, com hidrófugo, para o capeamento externo da junta; guindaste para o içamento, levante e assentamento dos tubos nas valas. Remunera também a mão-de-obra necessária para a execução dos serviços: alinhamento e nivelamento dos tubos; aplicação de juta ou estopa alcatroada na ponta do tubo; encaixe da ponta do tubo, de forma centrada; execução e aplicação da argamassa na bolsa do tubo; capeamento externo da junta com argamassa impermeabilizante, formando respaldo de 45° em relação à superfície do tubo, e o escoramento do tubo com solo proveniente da escavação. Não remunera os serviços de escavação de valas, nem de execução de berço para o assentamento. Norma técnica: NBR 8890.

4.2 ADUELA

4.2.1 ADUELA/ GALERIA FECHADA PRE-MOLDADA DE CONCRETO ARMADO, SECAO QUADRANGULAR INTERNA DE 3,00 X 3,00 M (L X A), MISULA DE 20 X 20 CM, C = 1,00 M, ESPESSURA MIN = 20 CM, TB-45 E FCK DO CONCRETO = 30 MPA FORNECIMENTO E ASSENTAMENTO. AF_01/2023

Será medido pelo comprimento de rede com aduela de concreto fechada, efetivamente instalada em valas, considerando aduelas de 1,00 m de comprimento (m). O item remunera o fornecimento da aduela/galeria pré-moldada de concreto armado, seção interna de 3,00 x 3,00 m (L x A), mísula de 20 x 20 cm, espessura mínima de 20 cm, TB-45 e fck = 30 MPa, da argamassa traço 1:3 (em volume de

cimento e areia média úmida) para execução das juntas rígidas e vedação dos encaixes, bem como a mão de obra de pedreiro e servente para assentamento e rejuntamento. Remunera também o fornecimento e utilização de guindaste hidráulico autopropelido, com lança telescópica de 40 m, capacidade máxima de 60 t e potência de 260 kW, para içamento e posicionamento das aduelas dentro da vala, e de pá carregadeira sobre rodas, potência 197 hp, caçamba de 2,5 a 3,5 m³ e peso operacional de 18.338 kg, para transporte das peças do canteiro ou início da via até a lateral da vala, incluindo tempos produtivos (CHP) e improdutivos (CHI), conforme critérios da composição. Não estão contemplados neste item os serviços de locação, escavação, contenção, esgotamento, preparo de fundo de vala e reaterro, devendo ser considerados em composições específicas.

4.2.2 LASTRO E/OU FUNDAÇÃO EM RACHÃO MANUAL

Será medido pelo volume acabado, nas dimensões indicadas em projeto aprovado pela contratante e/ou Fiscalização (m³). O item remunera o fornecimento, posto obra, de pedra de mão tipo rachão, equipamentos e mão -de-obra necessários para a execução de lastro, englobando os serviços: o transporte interno à obra e lançamento mecanizados; o apiloamento e espalhamento do rachão realizados manualmente; nivelamento, acertos e acabamentos manuais.

4.2.3 CONCRETO CICLÓPICO - FORNECIMENTO E APLICAÇÃO (COM 30% DE PEDRA RACHÃO), CONCRETO FCK 15 MPA

Será medido pelo volume calculado no projeto de formas; sendo que o volume da interseção dos diversos elementos estruturais deve ser computado uma só vez (m³). O item remunera o fornecimento de betoneira, 30% pedra de mão, pedra britada números médios, cimento, areia e a mão de obra necessária para o preparo e aplicação do concreto ciclópico.

5 PASSEIO

5.1 LASTRO DE PEDRA BRITADA

Será medido pelo volume acabado, na espessura aproximada de 5 cm (m³):

- a) Para escavação manual, será medido pela área do fundo de vala;
- b) Para escavação mecanizada, será medido pelo limite.

O item remunera o fornecimento de pedra britada em números médios e a mão de obra necessária para o apiloamento do terreno e execução do lastro.

5.2 CONCRETO USINADO, FCK = 20 MPA

Será medido pelo volume calculado no projeto de formas, sendo que o volume da interseção dos diversos elementos estruturais deve ser computado uma só vez (m³). O item remunera o fornecimento, posto obra, de concreto usinado, resistência mínima à compressão de 20 MPa, plasticidade (slump) de 5 + 1 cm.

5.3 LANÇAMENTO, ESPALHAMENTO E ADENSAMENTO DE CONCRETO OU MASSA EM LASTRO E/OU ENCHIMENTO

Será medido pelo volume acabado, nas dimensões indicadas em projeto (m³). O item remunera o fornecimento de equipamentos e mão de obra necessários para o transporte interno à obra, lançamento e adensamento de concreto ou massa em lastro; remunera também o apiloamento do terreno, quando necessário.

5.4 TEXTURIZAÇÃO DE SUPERFÍCIE DE PAVIMENTO EM CONCRETO COM VASSOURA

Será medido por área de superfície varrida (m²). O item remunera equipamentos e mão de obra para acabamento em varrimto de pavimento de concreto.

5.5 CORTE PARA JUNTA DE DILATAÇÃO ATRAVÉS DE CORTADORA A GASOLINA, COM SERRA DE DISCO DIAMANTADO SEGMENTADO PARA PAVIMENTO DE CONCRETO E ASFALTO

Será medido pelo comprimento total de juntas serradas (m). O item remunera o fornecimento de equipamento e a mão de obra necessária para a execução de corte de juntas por meio de cortadora movida à gasolina, composta por serra de discos diamantados, na largura mínima de 3 mm e profundidade mínima de 3 cm, em pisos de concreto, asfalto ou piso de alta resistência.

5.6 GUARDA-CORPO TUBULAR COM TELA EM AÇO GALVANIZADO, DIÂMETRO DE 1 1/2´

Será medido pelo comprimento de guarda-corpo instalado (m). O item remunera o fornecimento de guarda-corpo, constituído por montantes verticais, com espaçamento médio de 1,20 m, tubo de aço galvanizado com diâmetro de 1 1/2; fechamento com tela artística ondulada galvanizada, malha de 1 1/2, fio nº12 (2,769 mm); base em chapa de aço galvanizado, com espessura de 1/8, soldada a base do tubo, para fixação no piso, por meio de engastamento ou por chumbador químico, e a mão de obra para instalação do guarda-corpo, conforme determina a

NBR 9050, NBR 9077 e NBR 14718. O item remunera também o fornecimento de materiais e mão de obra necessários para: aplicação em uma demão de galvanização a frio, nos pontos de solda e / ou corte dos componentes metálicos, conforme recomendações do fabricante; referência comercial Glaco Zink fabricação Glasurit, ou C.R.Z. fabricação Quimatic ou equivalente.

RECEBIMENTO DA OBRA

A Obra será recebida em conformidade com a NBR-5675.

Cajati, 31 de março de 2026.

SECRETARIA MUNICIPAL DE OBRAS E MOBILIDADE URBANA

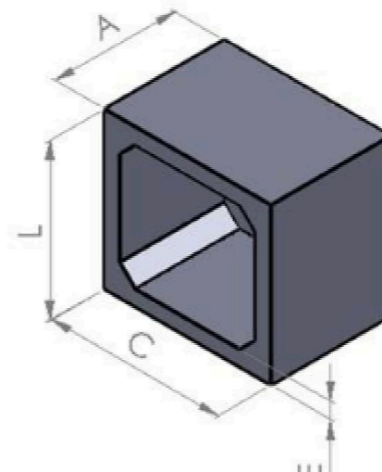
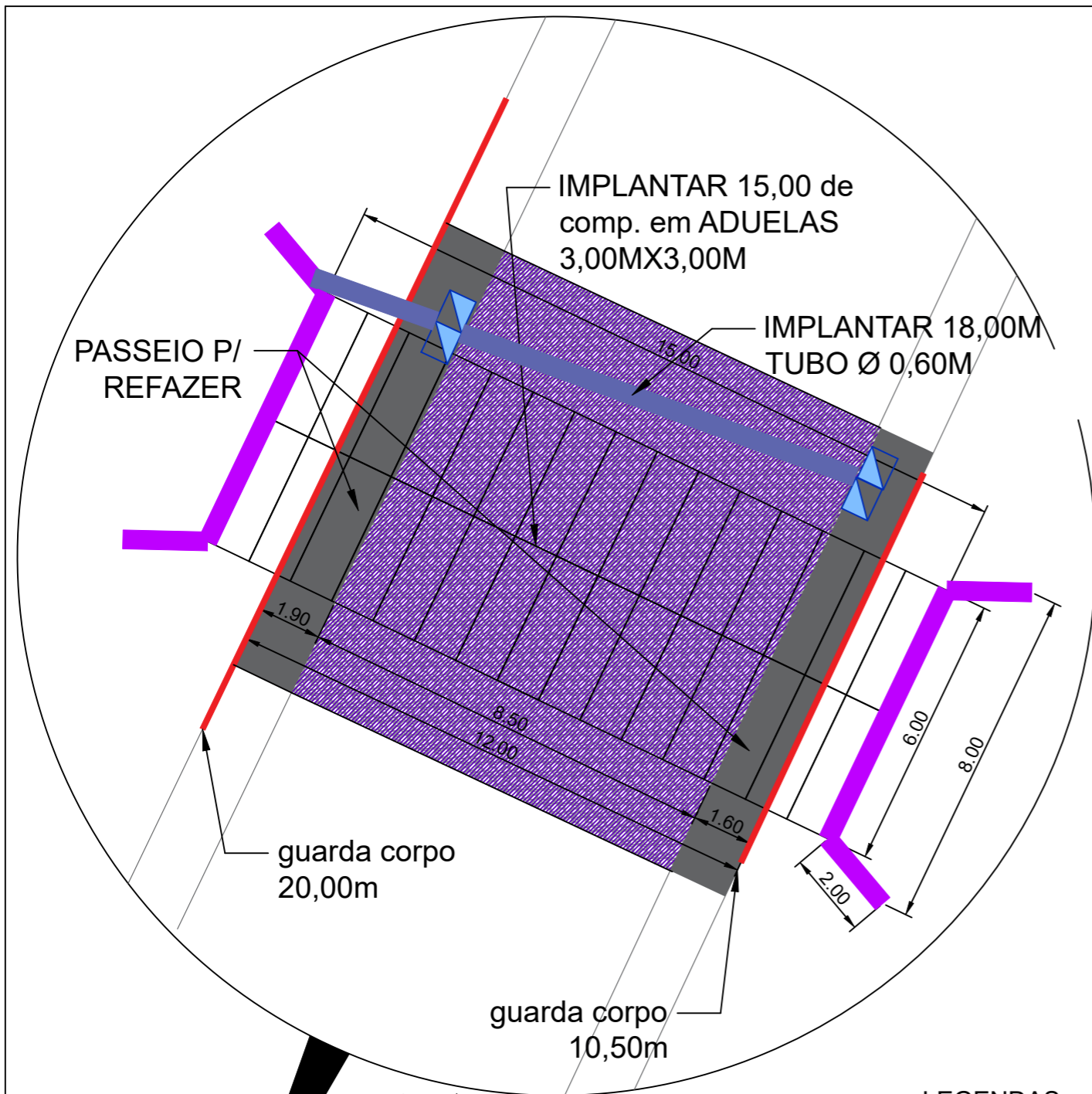

COMPRIMENTO (mm)	LARGURA (mm)	ALTURA (mm)	ESPESSURA (mm)
1500	1500	1000	200
1700	1700	1000	200
2000	2000	1000	200
2200	2200	1000	200
2500	2500	1000	200
2700	2700	1000	200
3000	3000	1000	200
3200	3200	1000	200
3500	3500	1000	200



IMAGEM: SITUAÇÃO DA ALA EXISTENTE



IMAGEM: SITUAÇÃO DO PAVIMENTO

LEGENDAS

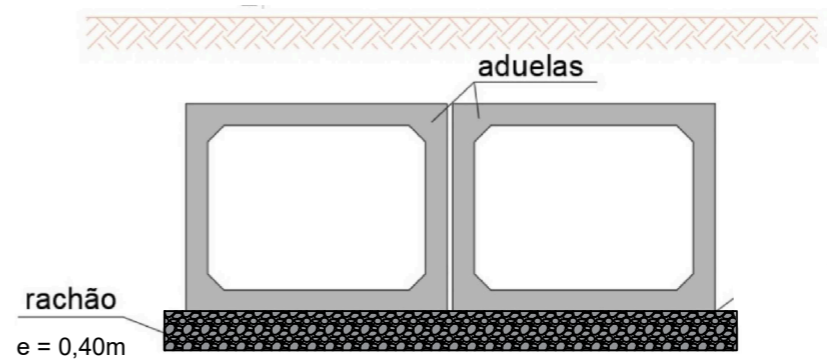
- PAVIMENTAÇÃO ASFÁLTICA EXISTENTE
- REPARO EM BASE
- BOCA DE LOBO DUPLA À EXECUTAR
- TUBO Ø 0,60m - 18,00M
- GUARDA CORPO - 30,50M
- ALA A IMPLANTAR
- REFAZER PASSEIO

SITUAÇÃO PRETENDIDA



CLIENTE: PREFEITURA DO MUNICÍPIO DE CAJATI		RESPONSÁVEL TÉCNICO: SILVERIO DOMINGUES ENGENHEIRO CIVIL CREA-SP: 506128557	
PROJETO: REPARO EMERGENCIAL EM TRAVESSIA		FOLHA: 01/08	
TÍTULO: TRAVESSIA DE DRENAGEM		ESCALA: S/ESCALA	
LOCAL: RUA DR. PIERRE GEISWELLER - CENTRO - CAJATI/SP		DATA: FEV/2020	
		REVISÃO: 0	

LUIZ HENRIQUE KOOGA e SANDRA REGINA ARECO COSTA FERREIRA TORRES
Sistemas de Engenharia e Arquitetura
para a validação das assinaturas, acesse https://cajati.1doc.com.br/verificacao/E23A-CED3-467A-C3AC e informe o código E23A-CED3-467A-C3AC



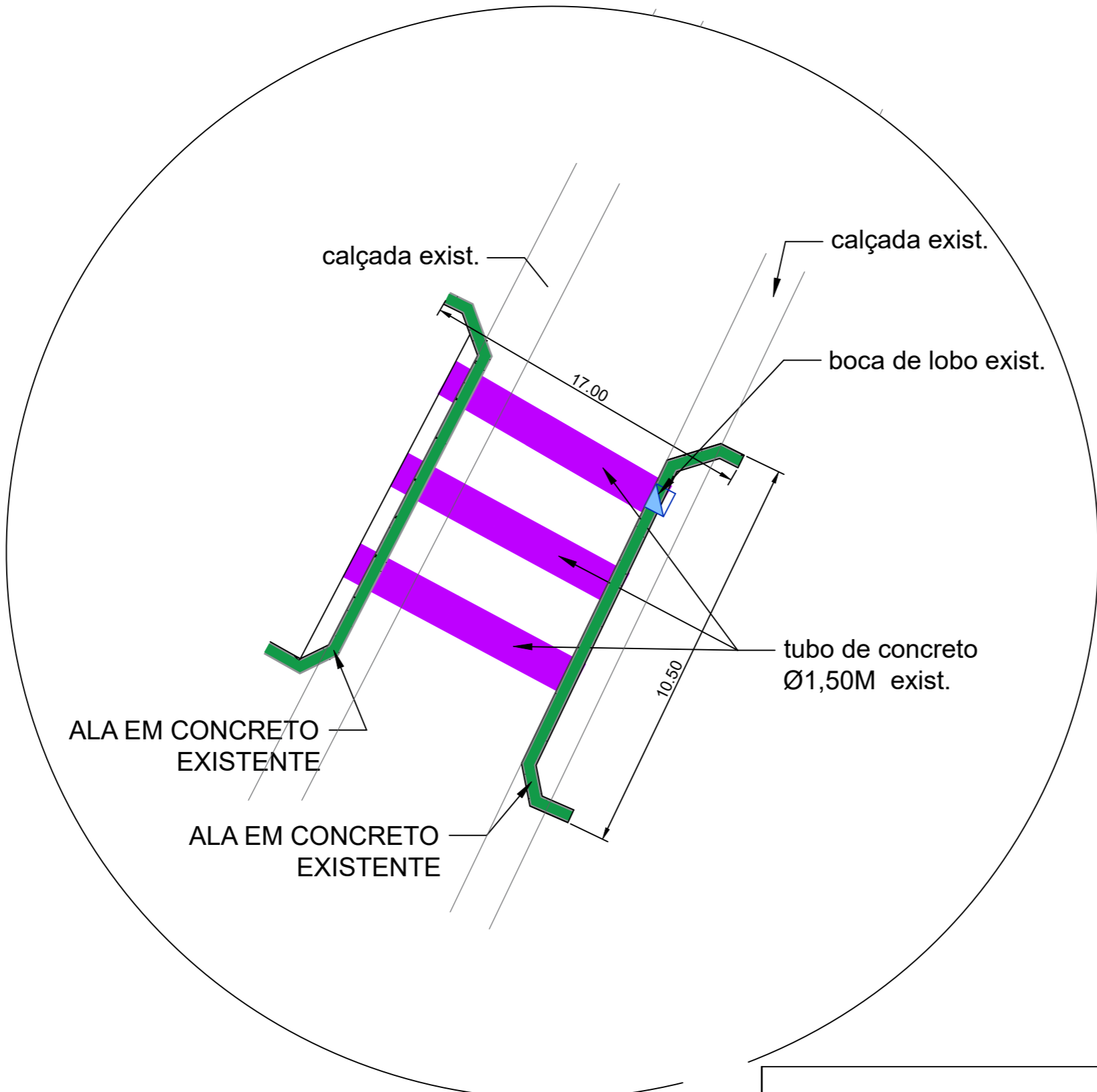

SITUAÇÃO EXISTENTE



IMAGEM: SITUAÇÃO DA ALA EXISTENTE



IMAGEM: SITUAÇÃO DO PAVIMENTO

		RESPONSÁVEL TÉCNICO	
		<p>SILVERIO DOMINGUES ENGENHEIRO CIVIL CREA-SP: 506128557</p>	
CLIENTE:	PREFEITURA DO MUNICÍPIO DE CAJATI		
PROJETO:	REPARO EMERGENCIAL EM TRAVESSIA		
TÍTULO:	TRAVESSIA DE DRENAGEM		
LOCAL:	RUA DR. PIERRE GEISWELLER - CENTRO - CAJATI/SP		
		FOLHAS:	02/02
		ESCALA:	S/ESCALA
		DATA:	FEV/2022
		REVISÃO:	0



RELATÓRIO FOTOGRÁFICO
RUA DR. PIERRE H GEIWELLER - CENTRO
06 MARÇO DE 2026











RESUMO PROJETO BÁSICO

OBJETO: READEQUAÇÃO EMERGENCIAL NA TRAVESSIA DA RUA DR. PIERRE H. GEISWELLER - CENTRO - CAJATI/SP

Em atenção a solicitação da Divisão de Suprimentos quanto a apresentação do projeto básico, conforme disposto no art. 6, XXV da Lei 14.133/2021, elaboramos o resumo da documentação acostada nos autos do Memorando nº 4.943/2026-1DOC.

De acordo com as disposições do art. 6º, XXV da Lei 14.133/2021, o projeto básico é o *“conjunto de elementos necessários e suficientes, com nível de precisão adequado para definir e dimensionar a obra ou o serviço, ou o complexo de obras ou de serviços objeto da licitação, elaborado com base nas indicações dos estudos técnicos preliminares, que assegure a viabilidade técnica e o adequado tratamento do impacto ambiental do empreendimento e que possibilite a avaliação do custo da obra e a definição dos métodos e do prazo de execução, devendo conter os seguintes elementos: “*

a) levantamentos topográficos e cadastrais, sondagens e ensaios geotécnicos, ensaios e análises laboratoriais, estudos socioambientais e demais dados e levantamentos necessários para execução da solução escolhida;

O levantamento topográfico não foi apresentado, pois trata-se de uma drenagem existente.

Não houve necessidade de apresentar a sondagem, trata-se de alteração de sistema de drenagem existente.

b) soluções técnicas globais e localizadas, suficientemente detalhadas, de forma a evitar, por ocasião da elaboração do projeto executivo e da realização das obras e montagem, a necessidade de reformulações ou variantes quanto à qualidade, ao preço e ao prazo inicialmente definidos;

Tais soluções foram preliminarmente definidas nos projetos, no seguinte arquivo:

- Projeto– fls 01/02 e fls 02/02.pdf

c) identificação dos tipos de serviços a executar e dos materiais e equipamentos a incorporar à obra, bem como das suas especificações, de modo a assegurar os melhores resultados para o empreendimento e a segurança executiva na utilização do objeto, para os fins a que se destina, considerados os riscos e os perigos identificáveis, sem frustrar o caráter competitivo para a sua execução;

A identificação dos serviços foi apresentada no Memorial Descritivo, que está inserido no arquivo “MEMORIAL_DESCRITIVO.PDF”.

d) informações que possibilitem o estudo e a definição de métodos construtivos, de instalações provisórias e de condições organizacionais para a obra, sem frustrar o caráter competitivo para a sua execução;

SECRETARIA MUNICIPAL DE OBRAS E MOBILIDADE URBANA

As informações acerca do estudo e definição do método construtivo e das instalações provisórias, foram inseridos nos arquivos:

- Projeto– fls 01/02 e 02/02.pdf

e) subsídios para montagem do plano de licitação e gestão da obra, compreendidos a sua programação, a estratégia de suprimentos, as normas de fiscalização e outros dados necessários em cada caso;

A programação da obra está definida no Cronograma Físico Financeiro, no arquivo “CRONOGRAMA.PDF” e a estratégia de suprimentos foi definido junto a planilha orçamentária, localizada no arquivo “ORÇAMENTO.PDF”, no qual foi proposto todos os insumos necessários para a execução da obra. Os dados para licitação foram fornecidos no arquivo “ABERTURA_LICITAÇÃO.PDF”.

Quanto as informações necessárias para fiscalização, foi inserido o critério de medição com informações de como o serviço deverá ser recebido, conforme apresentado no arquivo “MEMORIAL_DESCRITIVO.PDF”.

f) orçamento detalhado do custo global da obra, fundamentado em quantitativos de serviços e fornecimentos propriamente avaliados, obrigatório exclusivamente para os regimes de execução previstos nos incisos I, II, III, IV e VII do caput do art. 46 desta Lei;

O orçamento foi apresentado no arquivo “ORÇAMENTO.PDF”

Sem mais, é o que cabe informar.

Cajati, 31 de março de 2026.

TERMO DE REFERÊNCIA

1. DAS CONDIÇÕES GERAIS DA CONTRATAÇÃO (art. 6º, XXIII, “a” e “i” da Lei n. 14.133/2021)

1.1. OBJETO

Tem por objeto a contratação de empresa especializada para readequação emergencial na travessia da Rua Dr. Pierre H. Geisweller - Centro - Cajati/SP.

1.2. DA DESCRIÇÃO DOS SERVIÇOS:

1.2.1. DESCRIÇÃO DAS TAREFAS BÁSICAS DA EXECUÇÃO DE SERVIÇOS DE PROJETOS.

Os serviços compreendem a execução de obra de engenharia para garantir as condições estrutural e funcional da travessia localizada na Rua Dr. Pierre H. Geisweiller, no Município de Cajati, conforme projetos, planilhas e memoriais descritivos.

Inicialmente, deverão ser executados os serviços preliminares, incluindo mobilização de equipe, sinalização provisória, isolamento da área e limpeza do local, com desobstrução dos dispositivos de drenagem existentes. Na sequência, serão realizados os serviços de recomposição da base e do pavimento nos trechos com recalque, execução de novas bocas de lobo e assentamento de aduelas de concreto para drenagem pluvial, execução de guias e sarjetas em perfil extrusado, recapeamento asfáltico, construção de passeio e instalação de guarda corpo para proteção dos pedestres.

A execução deverá observar as normas técnicas vigentes, com realização de controle de qualidade dos materiais e serviços empregados. Será obrigatória a emissão de Anotação de Responsabilidade Técnica (ART) junto ao CREA competente. Ao final, a contratada deverá apresentar relatório técnico e documentação comprobatória da adequada conclusão da obra, cumprindo integralmente as normas de segurança do trabalho durante todas as etapas.

1.3. LOCALIZAÇÃO DOS SERVIÇOS

Os serviços serão realizados travessia localizada na Rua Dr. Pierre H. Geisweiller, Centro, no Município de Cajati-SP, com diretrizes definidas na Ordem

Serviço a ser emitida.

1.4. DO PRAZO PARA A EXECUÇÃO:

A contratação do objeto terá uma vigência de 90 (noventa) dias, podendo o mesmo ser prorrogado, por igual período.

1.5. ESTIMATIVAS DO VALOR DA CONTRATAÇÃO, ACOMPANHADAS DOS PREÇOS UNITÁRIOS:

1.5.1. Com base no orçamento apresentado estima-se que o valor total da presente contratação seja de R\$ 508.559,18 (quinhentos e oito mil e quinhentos e cinquenta e nove reais e dezoito centavos).

1.5.2. Os itens que compõe o objeto deste processo são os descritos na planilha orçamentária em anexo integrante a este Termo de Referência.

2. FUNDAMENTAÇÃO E DESCRIÇÃO DA NECESSIDADE DA CONTRATAÇÃO (art. 6º, inciso XXIII, alínea 'b', da Lei nº 14.133/2021)

Mediante solicitação da representante da Secretaria Municipal de Obras e Mobilidade Urbana, via DFD oficializada pelo Memorando 4.943/2026, justifica-se a presente solicitação.

A presente contratação justifica-se pela necessidade de execução de obra na travessia diante do comprometimento estrutural do pavimento e das deficiências no sistema de drenagem, que comprometem a segurança e a funcionalidade da via. A intervenção é necessária para restabelecer condições adequadas de circulação, prevenir o agravamento dos danos existentes e assegurar a preservação do patrimônio público, atendendo ao interesse público e às atribuições da Administração Municipal.

A contratação da empresa será realizada em conformidade com a Lei nº 14.133/2021, respeitando todas as normas e procedimentos estabelecidos por esta legislação. Esta justificativa está alinhada com as justificativas formuladas no Documento de Formalização de Demandas (DFD) e levará em consideração as quantidades e condições de execução que serão detalhadas no Estudo Técnico Preliminar.

3. DA DESCRIÇÃO DA SOLUÇÃO COMO UM TODO CONSIDERADO O CICLO DE VIDA DO OBJETO E ESPECIFICAÇÃO DO PRODUTO (art. 6º, inciso XXIII, alínea 'c', e art. 40, §1º, inciso I, da Lei nº 14.133/2021)

A solução proposta consiste na readequação emergencial na travessia da Rua Dr. Pierre H. Geisweller - Centro - Cajati/SP, assegurando que a estrutura seja restabelecida em condições adequadas de segurança, estabilidade e desempenho ao longo de seu ciclo de vida útil.

A intervenção contempla a recomposição da base e do pavimento nos trechos, adequação e melhoria do sistema de drenagem pluvial com implantação de bocas de lobo e aduelas de concreto, execução de guias e sarjetas, execução de pavimento asfáltico na área afetada, construção de passeio e substituição dos elementos metálicos de proteção, conforme projetos e especificações técnicas.

Os materiais e técnicas construtivas adotados foram definidos com foco em resistência mecânica, durabilidade e facilidade de manutenção, buscando reduzir a necessidade de intervenções corretivas futuras e ampliar a vida útil da travessia. A solução prioriza ainda a segurança viária, o adequado escoamento das águas pluviais e a conformidade com as normas técnicas aplicáveis.

Como resultado, espera-se restabelecer condições seguras de circulação de pedestres e veículos, preservar o patrimônio público e garantir maior eficiência na aplicação dos recursos públicos destinados à infraestrutura urbana.

4. DOS REQUISITOS DA CONTRATAÇÃO (art. 6º, XXIII, alínea 'd', da Lei nº 14.133/21)

Para contratação da empresa especializada para a intervenção na travessia, recomenda-se atender uma série de requisitos para garantir a escolha de um prestador de serviços qualificado e confiável, como exemplo, citamos:

- **Certificações Técnicas:** A empresa deve possuir todas as certificações técnicas necessárias, como registro no Conselho Regional de Engenharia e Agronomia (CREA) e certificações específicas para eletricitistas.

- Licenças e Permissões: A empresa deve estar licenciada para operar e possuir todas as permissões legais exigidas.
- Capacidade Técnica: A empresa deverá comprovar já ter realizado serviços similares.
- Normas de Segurança: A empresa deve seguir todas as normas de segurança nacionais e internacionais, como as estabelecidas pela Associação Brasileira de Normas Técnicas (ABNT).
- Procedimentos de Segurança: Deve possuir procedimentos rigorosos de segurança no trabalho e um plano de prevenção de acidentes.

4.1 SUB-CONTRATAÇÃO

Não será admitida a subcontratação do objeto contratual.

4.2 DAS GARANTIAS

4.2.1. GARANTIA DE PROPOSTA

Considerando que o objeto licitado diz respeito à contratação de serviços de engenharia de alta complexidade técnica, envolvendo atividades como elaboração e execução de soluções estruturais, intervenções em infraestrutura urbana, gerenciamento e controle tecnológico de materiais, bem como observância a normas técnicas rigorosas e requisitos de desempenho, justifica-se a exigência de garantia de proposta, nos termos do art. 58 da Lei Federal nº 14.133/2021.

Ressalta-se que o valor estimado do contrato é elevado, o que acarreta maior risco à Administração Pública em caso de descumprimento das obrigações pré-contratuais ou desistência injustificada da licitante após a apresentação da proposta. A garantia de proposta visa assegurar a seriedade dos participantes, prevenindo a presença de empresas sem comprovação de capacidade econômico-operacional compatível com o objeto licitado.

Os serviços de engenharia, pela própria natureza, exigem planejamento preciso, disponibilidade de equipes técnicas qualificadas e recursos materiais adequados,

sendo imprescindível que as licitantes assumam compromisso efetivo desde a fase de apresentação das propostas. Assim, a exigência da garantia se apresenta como instrumento de proteção do interesse público, mitigando riscos de paralisações, retrabalhos, atrasos ou necessidade de repactuação do processo licitatório.

Dessa forma, a inclusão da garantia de proposta contribui diretamente para a economicidade, eficiência e segurança jurídica do certame, garantindo maior responsabilidade das licitantes e a adequada aplicação dos recursos públicos em contrato de elevada complexidade e de significativo montante financeiro.

A licitante deverá fornecer, no momento da apresentação da proposta, a comprovação de garantia da proposta, correspondente a 1% (um por cento) do valor máximo previsto para esta licitação, sendo de R\$ 5.085,59 (cinco mil e oitenta e cinco reais e cinquenta e nove centavos), como requisito de pré-habilitação, com validade mínima igual ou superior à vigência da proposta.

A garantia de proposta será devolvida aos licitantes no prazo de 10 (dez) dias úteis, contado da assinatura do contrato ou da data em que for declarada fracassada a licitação.

Implicará execução do valor integral da garantia de proposta a recusa em assinar o contrato ou a não apresentação dos documentos para a contratação.

A garantia poderá ser prestada nas seguintes modalidades:

- a) caução em dinheiro ou em títulos da dívida pública emitidos sob a forma escritural, mediante registro em sistema centralizado de liquidação e de custódia autorizado pelo Banco Central do Brasil, e avaliados por seus valores econômicos, conforme definido pelo Ministério da Economia;
- b) seguro-garantia;
- c) fiança bancária emitida por banco ou instituição financeira devidamente autorizada a operar no País pelo Banco Central do Brasil;
- d) título de capitalização.

4.2.2 GARANTIA DA CONTRATAÇÃO

Será exigida a garantia de contratação de que tratam os artigos 96 e seguintes da Lei 14.133 de 2021, com validade durante a execução do contrato e 90 (noventa)

dias após o término da vigência contratual, podendo o contratado optar pela caução em dinheiro ou em títulos da dívida pública, seguro garantia, fiança bancária, ou título de capitalização, em valor correspondente a 5% do valor da contratação.

4.2.2.1 Tratando-se de obra ou serviço de engenharia, será exigido garantia adicional do fornecedor cuja proposta for inferior a 85%(oitenta e cinco por cento) do valor orçado pela administração, equivalente a diferença entre este último e o valor da proposta.

4.2.2.2 Em caso de opção pelo seguro-garantia, a parte adjudicatária deverá apresentá-la, no máximo, até a data de assinatura do contrato.

4.2.2.3 A apólice de seguro-garantia permanecerá em vigor mesmo que o Contratado não pague o prêmio nas datas convencionadas.

4.2.2.4 Caso o adjudicatário não apresente a apólice de seguro de garantia antes da assinatura do contrato, ocorrerá a preclusão do direito de escolha dessa modalidade de garantia.

4.2.2.5 A apólice de seguro-garantia deverá acompanhar as modificações referentes à vigência do contrato principal mediante a emissão do respectivo endosso pela seguradora.

4.2.2.6 Será permitida a substituição da apólice de seguro-garantia na data de renovação ou de aniversário, desde que mantidas as condições e coberturas da apólice vigente e nenhum período fique descoberto, ressalvados os períodos de suspensão contratual.

4.2.2.7 Caso o adjudicatário não opte pelo seguro-garantia ou não apresente a apólice de seguro de garantia antes da assinatura do contrato, deverá apresentar, no prazo máximo de 10 (dez) dias úteis, prorrogáveis por igual período, a critério do Contratante, contado da assinatura do contrato, comprovante de prestação de garantia nas modalidades de caução em dinheiro ou títulos da dívida pública, fiança bancária ou títulos de capitalização.

- 4.2.2.8 Caso seja a garantia em dinheiro a modalidade de garantia escolhida pelo Contratado, deverá ser efetuada em favor do Contratante, em conta específica na Caixa Econômica Federal, com correção monetária.
- 4.2.2.9 Caso a opção seja por utilizar títulos da dívida pública, estes devem ter sido emitidos sob a forma escritural, mediante registro em sistema centralizado de liquidação e de custódia autorizado pelo Banco Central do Brasil, e avaliados pelos seus valores econômicos, conforme definido pelo Ministério competente.
- 4.2.2.10 No caso de garantia na modalidade de fiança bancária, deverá ser emitida por banco ou instituição financeira devidamente autorizada a operar no País pelo Banco Central do Brasil, e deverá constar expressa renúncia do fiador aos benefícios do artigo 827 do Código Civil.
- 4.2.2.11 Na hipótese de opção pelo título de capitalização, a garantia deverá ser custeada por pagamento único, com resgate pelo valor total, sob a modalidade de instrumento de garantia, emitido por sociedades de capitalização regulamente constituídas e autorizadas pelo Governo Federal.
- 4.2.2.12 O título de capitalização deverá ser apresentado ao Contratante juntamente com as condições gerais e o número do processo administrativo sob o qual o plano de capitalização foi aprovado pela Susep (art. 8º, III, da Circular SUSEP nº 656, de 11 de março de 2022).
- 4.2.2.13 A garantia assegurará, qualquer que seja a modalidade escolhida, sob pena de não aceitação, o pagamento de:
- Prejuízos advindos do não cumprimento do objeto do contrato e do não adimplemento das demais obrigações nele previstas;
 - Multas moratórias e punitivas aplicadas pela Administração à contratada;
 - Obrigações trabalhistas e previdenciárias de qualquer natureza e para com o FGTS, não adimplidas pelo Contratado.

- 4.2.2.14 Em caso de seguro-garantia, a apólice deverá ter cobertura para pagamento direto ao empregado após decisão definitiva em processo administrativo que apure montante líquido e certo a ele devido em razão de inadimplência do Contratado, independentemente de trânsito em julgado de decisão judicial.
- 4.2.2.15 No caso de alteração do valor do contrato, ou prorrogação de sua vigência, a garantia deverá ser ajustada ou renovada, no prazo máximo de 10 (dez) dias úteis, prorrogáveis por igual período, contado da data de assinatura do termo aditivo ou da emissão do apostilamento, seguindo os mesmos parâmetros utilizados quando da contratação.
- 4.2.2.16 Na hipótese de suspensão do contrato por ordem ou inadimplemento da Administração, o Contratado ficará desobrigado de renovar a garantia ou de endossar a apólice de seguro até a ordem de reinício da execução ou o adimplemento pela Administração.
- 4.2.2.17 Se o valor da garantia for utilizado total ou parcialmente em pagamento de qualquer obrigação, o Contratado obriga-se a fazer a respectiva reposição no prazo máximo de 10 (dez) dias úteis, prorrogáveis por igual período, a critério do Contratante, contados da data em que for notificada.
- 4.2.2.18 Contratante executará a garantia na forma prevista na legislação que rege a matéria.
- 4.2.2.19 O emitente da garantia ofertada pelo Contratado deverá ser notificado pelo Contratante quanto ao início de processo administrativo para apuração de descumprimento de cláusulas contratuais.
- 4.2.2.20 Caso se trate da modalidade seguro-garantia, ocorrido o sinistro durante a vigência da apólice, sua caracterização e comunicação poderão ocorrer fora desta vigência, não caracterizando fato que justifique a negativa do sinistro,

desde que respeitados os prazos prescricionais aplicados ao contrato de seguro, nos termos do art. 20 da Circular Susep nº 662, de 11 de abril de 2022.

- 4.2.2.21 Extinguir-se-á a garantia com a restituição da carta fiança, autorização para a liberação de importâncias depositadas em dinheiro a título de garantia ou anuência ao resgate do título de capitalização, acompanhada de declaração do Contratante, mediante termo circunstanciado, de que o Contratado cumpriu todas as cláusulas do contrato.
- 4.2.2.22 A extinção da garantia na modalidade seguro-garantia observará a regulamentação da Susep.
- 4.2.2.23 A Administração deverá apurar se há alguma pendência contratual antes do término da vigência da apólice.
- 4.2.2.24 A garantia somente será liberada ou restituída após a fiel execução do contrato ou após a sua extinção por culpa exclusiva da Administração e, quando em dinheiro, será atualizada monetariamente.
- 4.2.2.25 Em se tratando de serviços executados com dedicação exclusiva de mão de obra, a garantia somente será liberada ante a comprovação de que o Contratado pagou todas as verbas rescisórias decorrentes da contratação, sendo que, caso esse pagamento não ocorra até o fim do segundo mês após o encerramento da vigência contratual, a garantia deverá ser utilizada para o pagamento dessas verbas trabalhistas, incluindo suas repercussões previdenciárias e relativas ao FGTS, observada a legislação que rege a matéria;
- 4.2.2.26 Também poderá haver liberação da garantia se a empresa comprovar que os empregados serão realocados em outra atividade de prestação de serviços, sem que ocorra a interrupção do contrato de trabalho;
- 4.2.2.27 Por ocasião do encerramento da prestação dos serviços Contratados, a Administração Contratante poderá utilizar o valor da garantia prestada para o

pagamento direto aos trabalhadores vinculados ao contrato no caso da não comprovação: (1) do pagamento das respectivas verbas rescisórias ou (2) da realocação dos trabalhadores em outra atividade de prestação de serviços.

- 4.2.2.28 O Contratado autoriza o Contratante a reter, a qualquer tempo, a garantia, na forma prevista neste Termo de Referência.
- 4.2.2.29 O garantidor não é parte para figurar em processo administrativo instaurado pelo Contratante com o objetivo de apurar prejuízos e/ou aplicar sanções à contratada.
- 4.2.2.30 A garantia de execução é independente de eventual garantia do produto ou serviço prevista neste Termo de Referência.

4.3 VISTORIA

A avaliação prévia do local de execução dos serviços é imprescindível para o conhecimento pleno das condições e peculiaridades do objeto a ser contratado, sendo assegurado ao interessado o direito de realização de vistoria prévia, acompanhado por servidor designado para esse fim, de segunda à sexta-feira, das 08:00 horas às 16:00 horas.

Serão disponibilizados data e horário diferentes aos interessados em realizar a vistoria prévia.

Para a vistoria, o representante legal da empresa ou responsável técnico deverá estar devidamente identificado, apresentando documento de identidade civil e documento expedido pela empresa comprovando sua habilitação para a realização da vistoria.

Caso o interessado opte por não realizar a vistoria, deverá prestar declaração formal assinada pelo seu responsável técnico acerca do conhecimento pleno das condições e peculiaridades da contratação.

A não realização da vistoria não poderá embasar posteriores alegações de desconhecimento das instalações, dúvidas ou esquecimentos de quaisquer detalhes

dos locais da prestação dos serviços, devendo o Contratado assumir os ônus dos serviços decorrentes.

5. MODELO DE EXECUÇÃO CONTRATUAL (arts. 6º, XXIII, alínea “e” e 40, §1º, inciso II, da Lei nº 14.133/2021).

5.1. O prazo de execução da obra será de 90 (noventa) dias, contados da emissão da Ordem de Serviço, podendo ser prorrogado nas hipóteses previstas na legislação vigente, mediante justificativa técnica devidamente fundamentada e autorização da Administração.

5.2. Caso não seja possível a conclusão da obra no prazo estipulado, a contratada deverá comunicar formalmente as razões do atraso com antecedência mínima de 60 (sessenta) dias do término contratual, para análise de eventual pedido de prorrogação, ressalvadas as hipóteses de caso fortuito ou força maior, devidamente comprovadas.

5.3. A obra será executada na Rua Dr. Pierre Geisweller, s/nº, Bairro Centro, no Município de Cajati/SP, conforme projetos, memoriais descritivos, planilhas orçamentárias e demais documentos técnicos que integram o presente Termo de Referência.

5.4. A obra será recebida provisoriamente pelo fiscal do contrato ou comissão designada, mediante termo circunstanciado, no prazo de até 15 (quinze) dias da comunicação escrita da conclusão dos serviços, para efeito de posterior verificação da conformidade com as especificações técnicas, projetos e condições contratuais.

5.5. Constatadas irregularidades, vícios ou defeitos construtivos, a contratada deverá promover as correções necessárias no prazo fixado pela fiscalização, às suas expensas, sem prejuízo da aplicação das penalidades cabíveis.

5.6. O recebimento definitivo ocorrerá no prazo de até 90 (noventa) dias após o recebimento provisório, mediante termo circunstanciado, após a verificação da execução integral da obra, da qualidade dos serviços executados e do atendimento às exigências contratuais.

5.6.1. Na hipótese de a verificação não ser procedida dentro do prazo fixado, considerar-se-á como realizada, consumando-se o recebimento definitivo no dia do esgotamento do prazo.

5.7. O recebimento provisório ou definitivo não exclui a responsabilidade civil da contratada pela solidez e segurança da obra, nos termos da legislação civil aplicável, nem a responsabilidade ético-profissional pela perfeita execução do contrato.

6. MODELO DE GESTÃO DO CONTRATO (art. 6º, XXIII, alínea “f”, da Lei nº 14.133/21)

A execução do contrato deverá ser gerida, acompanhada e fiscalizada pelo gestor e fiscais do contrato, ou pelos respectivos substitutos (Lei nº 14.133, de 2021, art. 117, caput).

O acompanhamento será exercido por representante da Prefeitura Municipal, conforme dispõe o art. 117, combinado com o art. 7, da Lei nº 14133/2021 e alterações, neste ato denominado FISCAL, designados por Portaria específica, devidamente credenciado, ao qual competirá dirimir as dúvidas que surgirem no curso da execução, registrando as ocorrências, comunicando ao Gestor da Administração para ciência do que for pertinente a execução do objeto licitado.

Para gerenciamento geral, acompanhamento e fiscalização operacional da execução deste contrato (Gestor de Contrato) será o responsável designado através de Portaria.

A fiscalização que trata esta Cláusula não exclui nem reduz a responsabilidade da contratada, até mesmo perante terceiro, por qualquer irregularidade, inclusive resultante de imperfeições e ou falhas no fornecimento do objeto, ou de qualidade inferior e, na ocorrência desta, não excluirá nem reduzirá essa responsabilidade a fiscalização ou o acompanhamento pelo contratante (Art. 120 da Lei nº 14133/21, com suas alterações).

7. CRITÉRIOS DE MEDIÇÃO E DE PAGAMENTO ELETRÔNICA (art. 6º, inciso XXIII, alínea 'g', da Lei nº 14.133/2021)

Medição por etapa e frente de serviço executada, tendo por base o orçamento proposto pela contratada e integrante do contrato. O pagamento decorrente do fornecimento do objeto desta licitação será efetuado até 30 (trinta) dias, em consonância com a Secretaria de Finanças após aprovação dos serviços pela fiscalização, mediante crédito em conta corrente, e apresentação da respectiva documentação fiscal, devidamente atestada pelo fiscal de contrato competente, designado por Portaria específica, ou pelo Secretário Municipal de Obras, conforme dispõe o art. 117, combinado com o art. 7, da Lei nº 14.133/2021 e alterações.

As notas fiscais/faturas que apresentarem incorreções serão devolvidas à empresa vencedora para as devidas correções. Nesse caso, o prazo de que trata este item começará a fluir a partir da data de apresentação da nota fiscal/fatura, sem imperfeições.

No dever de pagamento pela Administração, será observada a ordem cronológica para cada fonte diferenciada de recursos.

A ordem cronológica poderá ser alterada, mediante prévia justificativa da autoridade competente e posterior comunicação ao órgão de controle interno da Administração e ao tribunal de contas competente, conforme preceitua o artigo 141 § 1º da Lei 14133/2021.

8. FORMA E CRITÉRIOS DE SELEÇÃO DO FORNECEDOR (art. 6º, inciso XXIII, alínea 'h', da Lei nº 14.133/2021)

No ato em que apresentar a proposta e para habilitar a licitante para assinatura do contrato a licitante deverá apresentar os seguintes documentos conforme preceitua o artigo 63, inciso II da Lei 14133/2021.

RELATIVAMENTE A HABILITAÇÃO JURÍDICA

Cédula de Identidade dos Sócios, do Empresário Individual ou do Procurador (este último, quando for o caso)

Registro comercial, no caso de empresa individual; **juntamente com a certidão simplificada da junta comercial.**

Cópia do ato constitutivo, estatuto ou contrato social em vigor, **juntamente com a certidão simplificada da junta comercial**

REGULARIDADE FISCAL E TRABALHISTA

Comprovante de inscrição no Cadastro Nacional da Pessoa Jurídica do Ministério da Fazenda (CNPJ)

Prova de regularidade relativa à Seguridade Social (INSS), por meio de Certidão Negativa de Débitos ou Positiva com Efeitos de Negativa de Débito, emitida pela Secretaria da Receita Federal.

Prova de regularidade para com o Fundo de Garantia por Tempo de Serviços – FGTS, através do Certificado de Regularidade de Situação – CRF, emitido pela Caixa Econômica Federal.

Prova de regularidade para com a Fazenda Municipal da sede da licitante ou outro equivalente na forma da lei.

Prova de regularidade para com a Fazenda Estadual da sede da licitante, ou outro equivalente na forma da lei.

Prova de inexistência de débitos inadimplidos perante a Justiça do Trabalho, mediante a apresentação de certidão negativa, nos termos do Título VII-A da Consolidação das Leis do Trabalho, aprovada pelo Decreto-Lei no 5.452, de 1o de maio de 1943.

QUALIFICAÇÃO ECONÔMICA FINANCEIRA.

Certidão negativa de falência ou concordata para pessoa jurídica e execuções para pessoas físicas, expedida pelo Distribuidor Judicial da Comarca onde se situa a pessoa jurídica, ou de execução patrimonial expedida no domicílio da pessoa física, com data de expedição não superior a 180 (cento e oitenta) dias anteriores data da proposta.

Em se tratando de empresa que estejam em recuperação judicial, a mesma deverá fornecer o Plano de Recuperação já homologado pelo juízo competente e em pleno vigor. (Súmula nº 50 do Tribunal de Contas do Estado de São Paulo).

Comprovar capital social de no mínimo 10% (dez por cento) do valor estimado da contratação (§4º, art. 69 da Lei 14.133/2021), que para o presente objeto será de R\$ 50.855,91 (cinquenta mil e oitocentos e cinquenta e cinco reais e noventa e um centavos).

DOCUMENTAÇÃO RELATIVO A QUALIFICAÇÃO TÉCNICA

A proponente deverá apresentar comprovação de aptidão para desempenho da atividade pertinente e compatível em características quantidades e prazos com o objeto desta licitação devendo ser feito por atestado de capacidade técnica e operacional fornecidos por pessoas jurídicas de direito Público ou Privado, devidamente registrado na entidade de classe competente (CREA/CAU), nos quantitativos conforme tabela abaixo (art.67 da Lei 14.133/2021).

“§ 2º OBSERVADO O DISPOSTO NO CAPUT E NO § 1º DESTE ARTIGO, SERÁ ADMITIDA A EXIGÊNCIA DE ATESTADOS COM QUANTIDADES MÍNIMAS DE ATÉ 50% (CINQUENTA POR CENTO) DAS PARCELAS DE QUE TRATA O REFERIDO PARÁGRAFO, VEDADAS LIMITAÇÕES DE TEMPO E DE LOCAIS ESPECÍFICOS RELATIVAS AOS ATESTADOS.”

Descrição dos itens para capacidade operacional	unidade	Quant. mínima
ADUELA/ GALERIA FECHADA PRE-MOLDADA DE CONCRETO ARMADO, SECAO QUADRANGULAR INTERNA DE 3,00 X 3,00 M (L X A), MISULA DE 20 X 20 CM, C = 1,00 M, ESPESSURA MIN = 20 CM, TB-45 E FCK DO CONCRETO = 30 MPA FORNECIMENTO E ASSENTAMENTO. AF_01/2023	M	15,00
Concreto ciclópico - fornecimento e aplicação (com 30% de pedra rachão), concreto fck 15 Mpa	M3	19,80
Guarda-corpo tubular com tela em aço galvanizado, diâmetro de 1 1/2'	M	15,25
Descrição dos itens para capacidade profissional		
ADUELA/ GALERIA FECHADA PRE-MOLDADA DE CONCRETO ARMADO, SECAO QUADRANGULAR INTERNA DE 3,00 X 3,00 M (L X A), MISULA DE 20 X 20 CM, C = 1,00 M, ESPESSURA MIN = 20 CM, TB-45 E FCK DO CONCRETO = 30 MPA FORNECIMENTO E ASSENTAMENTO. AF_01/2023		
Concreto ciclópico - fornecimento e aplicação (com 30% de pedra rachão), concreto fck 15 Mpa		
Guarda-corpo tubular com tela em aço galvanizado, diâmetro de 1 1/2'		

A licitante deverá apresentar:

- Profissional devidamente registrado no conselho profissional competente (CREA/CAU), quando for o caso, detentor de atestado de responsabilidade técnica por execução de obra ou serviço de características semelhantes, para fins de contratação;
- Registro ou inscrição do licitante na entidade profissional competente; (CREA/CAU);
- Os profissionais indicados pelo licitante deverão participar da obra ou serviço objeto da licitação, e será admitida a sua substituição por profissionais de experiência equivalente ou superior, desde que aprovada pela Administração.
- Declaração de que o licitante tomou conhecimento de todas as informações e das condições locais para o cumprimento das obrigações objeto da licitação.

“A exigência de atestados será restrita às parcelas de maior relevância ou valor significativo do objeto da licitação, assim consideradas as que tenham valor individual igual ou superior a 4% (quatro por cento) do valor total estimado da contratação.”

9. ADEQUAÇÃO ORÇAMENTÁRIA (art. 6º, inciso XXIII, alínea “j”, da Lei nº 14.133/2021)

O elemento previsto no inciso II, do art. 18 da Lei 14.133/2021 – “Demonstração da previsão da contratação no plano anual de contratação, sempre que elaborado, de modo a indicar o seu alinhamento com o planejamento da Administração.

A previsão orçamentária para esta contratação está alinhada com o planejamento da Administração Municipal e será devidamente registrada nas peças orçamentárias correspondentes.

Cajati, 31 de março de 2026.



VERIFICAÇÃO DAS ASSINATURAS



Código para verificação: E23A-CED3-467A-C3AC

Este documento foi assinado digitalmente pelos seguintes signatários nas datas indicadas:

- ✓ LUIZ HENRIQUE KOGA (CPF 087.XXX.XXX-13) em 10/04/2026 14:02:59 GMT-03:00
Papel: Parte
Emitido por: Sub-Autoridade Certificadora 1Doc (Assinatura 1Doc)

- ✓ SANDRA REGINA ARECO COSTA FERREIRA TORRES (CPF 019.XXX.XXX-56) em 10/04/2026
17:28:05 GMT-03:00
Papel: Parte
Emitido por: Sub-Autoridade Certificadora 1Doc (Assinatura 1Doc)

Para verificar a validade das assinaturas, acesse a Central de Verificação por meio do link:

<https://cajati.1doc.com.br/verificacao/E23A-CED3-467A-C3AC>

ESTUDO TÉCNICO PRELIMINAR

INTRODUÇÃO

O presente documento caracteriza a primeira etapa da fase de planejamento e apresenta os devidos estudos para a contratação de solução que atenderá à necessidade abaixo especificada.

O objetivo principal é estudar detalhadamente a necessidade e identificar no mercado a melhor solução para supri-la, em observância às normas vigentes e aos princípios que regem a Administração Pública.

1. DA DESCRIÇÃO DA NECESSIDADE DA CONTRATAÇÃO (Art. 18, § 1º, inc. I):

A presente demanda decorre da necessidade de Readequação Emergencial na Travessia da Rua Dr. Pierre H. Geisweller - Centro - Cajati/SP, na região central do Município de Cajati, a qual apresenta patologias estruturais e funcionais que comprometem a segurança de pedestres e veículos.

Atualmente, o pavimento da travessia encontra-se com trechos afundados e pontos de recalque acentuado, evidenciando perda de capacidade de suporte da base. Parte da estrutura já cedeu, deixando expostas as laterais das grades metálicas que anteriormente exerciam função de proteção, configurando risco iminente de acidentes. Verificou-se, ainda, a existência de acúmulo de materiais e detritos junto às manilhas que fazem a transposição do córrego sob a via, prejudicando o escoamento adequado das águas pluviais e potencializando processos erosivos e novos recalques.

Diante desse cenário, a simples manutenção pontual mostra-se insuficiente para restabelecer as condições mínimas de segurança e funcionalidade, tornando necessária a execução de obra de caráter emergencial para recomposição estrutural e adequação do sistema de drenagem.

As intervenções previstas compreendem:

- Recomposição e regularização do pavimento da travessia, com recuperação das áreas afetadas por recalque;
- Execução de novas bocas de lobo e implantação de aduelas de concreto para

melhoria do sistema de drenagem pluvial;

- Execução de guias e sarjetas em perfil extrusado;
- Recapeamento asfáltico da área de intervenção;
- Execução de passeio,
- Instalação de guarda-corpo;
- Demais adequações voltadas à segurança dos usuários.

A intervenção proposta possui caráter preventivo e corretivo, visando mitigar riscos à integridade física da população, restabelecer as condições adequadas de tráfego e circulação de pedestres, além de assegurar o correto escoamento das águas pluviais. A execução da obra também contribuirá para evitar a progressão dos danos estruturais, minimizar custos futuros com intervenções emergenciais de maior porte e garantir a adequada preservação do patrimônio público.

Considerando a natureza técnica dos serviços, que envolvem atividades de engenharia civil, drenagem e recomposição viária, torna-se necessária a contratação de empresa especializada, devidamente habilitada e com capacidade técnica e operacional para execução das intervenções com segurança, qualidade e observância às normas técnicas vigentes.

2. ALINHAMENTO COM O PLANO ANUAL DE CONTRATAÇÕES (PAC)

“Fundamentação: Demonstração do alinhamento entre a contratação e o planejamento do órgão ou entidade, identificando a previsão no Plano Anual de Contratações ou, se for o caso, justificando a ausência de previsão. (Inciso II do § 1º do art. 18 da Lei 14.133/2021 e Art. 7º, inciso IX da IN 40/2020).”

Conforme estabelecido no inciso II, do art. 18 da Lei 14.133/2021, é necessário demonstrar a previsão da contratação no Plano Anual de Contratações (PAC), sempre que elaborado, para indicar o alinhamento da contratação com o planejamento estratégico da Administração Pública. No entanto, o Município de Cajati ainda não finalizou o seu Plano Anual de Contratações (PAC).

Os serviços objeto dessa contratação serão financiados através de recursos próprios com o projeto básico aprovado pela equipe técnica da Prefeitura Municipal de Cajati.

A presente contratação segue todos os princípios legais e administrativos pertinentes, e está em consonância com as diretrizes gerais da administração pública local. Espera-se que a presente contratação esteja adequadamente inserida no planejamento geral, garantindo a aderência a todas as normativas e à política de contratações do município. Essa situação não compromete o andamento do presente estudo técnico, uma vez que o projeto atende a uma necessidade imediata e essencial para o município, justificando a continuidade do processo.

3. REQUISITOS DA CONTRATAÇÃO

“Fundamentação: Descrição dos requisitos necessários e suficientes à escolha da solução. (Inciso III do § 1º do art. 18 da Lei 14.133/2021 e Art. 7º, inciso II da IN 40/2020).”

Para a execução do objeto, será exigida a contratação de empresa especializada, pertencente ao ramo de atividade compatível com os serviços a serem executados, devidamente habilitada e regular perante os órgãos competentes, atendendo integralmente às exigências de qualificação técnica, operacional e jurídica previstas na legislação vigente, bem como às condições estabelecidas no futuro Termo de Referência, garantindo a adequada execução dos serviços, a qualidade dos materiais empregados e o cumprimento das normas técnicas aplicáveis.

A concorrência terá por fundamento legal o regramento disposto no art.2º, inciso VI da Lei n.º 14.133/2021.

Para esta contratação, será elaborado um projeto básico contendo todos os elementos necessários e suficientes, com nível de precisão adequado para definir e dimensionar a obra, garantindo sua viabilidade técnica e o devido tratamento do impacto ambiental do empreendimento. O projeto permitirá, ainda, a avaliação precisa do custo da obra, a definição dos métodos de execução e o estabelecimento do prazo de conclusão.

3.1. Requisitos técnicos para contratação

a) Definição do local de execução dos serviços:

O serviço será realizado na Rua Dr. Pierre H. Geisweiller - Bairro Centro no Município de Cajati conforme Ordem de Serviços emitida pela Secretaria de Obras e Mobilidade Urbana.

b) Definição dos serviços a serem executados, dos materiais a serem

aplicados e/ou substituídos, de acordo com as determinações dos projetos, dos memoriais descritivos e das especificações técnicas, a serem atendidas pela Contratada;

- c) Definição da metodologia executiva a ser adotada, de acordo com as normas técnicas vigentes e recomendações dos fabricantes;
- d) Definição do orçamento e do prazo de execução da obra, com detalhamento de marcos intermediários e finais das etapas, definidos no cronograma físico-financeiro da obra;
- e) Empresa de engenharia/arquitetura para execução da obra, conforme quantitativos previstos nos projetos;
- f) Certidão de registro/quitação da contratada junto ao CREA/CAU, da qual deverá constar os nomes dos profissionais que poderão atuar como responsáveis técnicos pelos serviços a serem executados, conforme disciplina a Resolução 425/98 do CONFEA, artigo 4º, parágrafo único;
- g) Comprovação de aptidão técnica, consistente na apresentação de uma ou mais certidões de acervo técnico expedidas pelo CREA/CAU, em nome dos profissionais que exercerão a função de responsáveis técnicos, comprovando a execução de obra ou serviço com características similares ao objeto a ser contratado, mediante apresentação de Atestado de Capacidade Técnico profissional;
- h) Apresentação, por parte da contratada, de Atestado de Capacidade Técnico operacional, comprovando a realização de obras ou serviços com características similares ao objeto a ser contratado. A comprovação do atestado de capacidade técnico operacional será mediante apresentação de Atestados emitidos por pessoa jurídica de direito público ou privado devidamente registrada no CREA ou CAU;
- i) Definição de cláusulas e condições para a execução dos serviços que possibilitem à contratada efetivar o planejamento para a execução dos serviços em conformidade com a logística e infraestrutura existentes no mercado, e, dessa forma, possibilitar a obtenção de preços mais competitivos para a contratação;
- j) Cumprimento, por parte da contratada, de Plano de Gerenciamento de Resíduos, garantindo o correto descarte dos resíduos segundo sua classe.

3.2. Requisitos de sustentabilidade

Os serviços prestados pela empresa contratada deverão fundamentar-se no uso racional de recursos e equipamentos, de forma a evitar e prevenir o desperdício de insumos

e material consumidos, bem como a geração de resíduos, além do desperdício de água e consumo excessivo de energia. Sempre que possível fazer uso de energia renovável.

A contratada deverá ter pleno conhecimento e se responsabilizar pelo trabalho seguro das pessoas envolvidas no manuseio de ferramentas, equipamentos e produtos inflamáveis, conforme legislação em vigor do Ministério do Trabalho. Esta também se responsabilizará por ações e/ou omissões sobre os resíduos e rejeitos sólidos, líquidos e derivados, nos locais da obra, removendo e promovendo a devida destinação.

3.3. Requisitos normativos que disciplinam os serviços a serem contratados

- a) Lei nº 14.133, de 1º de abril de 2021, Lei de Licitações e Contratos Administrativos;
- b) Normas da ABNT e das legislações pertinentes para execução de todos os serviços aplicáveis na execução da obra, inclusive no que tange a qualidade dos materiais;
- c) Lei nº 5.194, de 24 de dezembro 1966, que regula o exercício das profissões de Engenharia e dá outras providências;
- d) Lei nº 12.378/2010 regula o exercício da Arquitetura e cria o Conselho de Arquitetura e Urbanismo do Brasil (CAU/BR) e das Unidades da Federação (CAU/UF);
- e) Lei nº 6.496, de 07 de dezembro de 1977, que institui a “Anotação de Responsabilidade Técnica” na prestação de serviços de Engenharia, autoriza a criação, pelo Conselho Federal de Engenharia, Arquitetura e Agronomia – CONFEA, de uma mútua de assistência profissional, e dá outras providências;
- f) Resolução CONAMA nº 307, de 05 de julho de 2002, que estabelece diretrizes, critérios e procedimentos para a gestão dos resíduos da construção civil.

4. ESTIMATIVA DAS QUANTIDADES

“Fundamentação: Estimativa das quantidades a serem contratadas, acompanhada das memórias de cálculo e dos documentos que lhe dão suporte, considerando a interdependência com outras contratações, de modo a possibilitar economia de escala (Inciso IV do § 1º do art. 18 da Lei 14.133/2021 e Art. 7º, inciso V da IN 40/2020).”

A contratação será compatível com os quantitativos levantados no projeto básico e com os preços das tabelas de referência.

Os custos de execução destes serviços, serão apresentados em planilha orçamentária.

e elaborados por equipe técnica devidamente capacitada, que resultará no orçamento completo da obra a ser executada.

5. LEVANTAMENTO DE MERCADO

“Fundamentação: Levantamento de mercado, que consiste na prospecção e análise das alternativas possíveis, e justificativa técnica e econômica da escolha do tipo de solução a contratar. (Inciso V do § 1º do art. 18 da Lei 14.133/2021 e Art. 7º, inciso III da IN 40/2020).”

Diante da necessidade do objeto deste estudo foi realizado o levantamento de mercado no intuito de prospectar e analisar soluções para a pretensa contratação, que atendam aos critérios de vantajosidade para a administração sob os aspectos da conveniência, economicidade e eficiência.

Para avaliar a solução mais adequada para atender as necessidades da contratação em questão, foram considerados fatores como eficiência no processo, custo-benefício, prazo de entrega, qualidade dos serviços e alinhamento com as diretrizes da Lei de licitações (Lei 14.133/2021).

Considerando a necessidade de contratar uma empresa para a referida obra, a realização de um processo de licitação se justifica face ao interesse público de prover mais segurança ante ao risco e qualidade de vida aos transeuntes da via local.

A solução mais adequada para esta execução da obra seria por meio de realização de licitação, esta modalidade oferece vantagens como transparência, competitividade, eficiência na contratação e a possibilidade de obtenção de preços mais vantajosos, atendendo aos princípios de isonomia e objetividade.

6. ESTIMATIVA DO PREÇO DA CONTRATAÇÃO

“Fundamentação: Estimativa do valor de contratação, acompanhada dos preços unitários referenciais, das memórias de cálculo e dos documentos que lhe dão suporte, que poderão constar de anexo classificado, se a administração optar por preservar o seu sigilo até a conclusão da licitação. (Inciso VI do § 1º do art. 18 da Lei 14.133/2021 e Art. 7º, inciso VI da IN 40/2020).”

Considerando os serviços a serem executados, bem como a infraestrutura necessária e conforme a descrição das necessidades, foi elaborado o orçamento com base no levantamento das intervenções necessárias e nos custos atualizados dos serviços e materiais envolvidos, a estimativa de preço para a contratação da empresa para construção é de **R\$ 508.559,18 (quinhentos e oito mil e quinhentos e cinquenta e nove reais e dezoito centavos)**.

O valor estimado deverá ser melhor detalhado com orçamento quantitativo, apresentados em planilha orçamentária que serão elaborados por equipe técnica devidamente capacitada, que resultará no orçamento completo da obra a ser executada, inclusive com valor final de referência da contratação, que deverá compor a documentação do Projeto Básico e Termo de Referência.

7. DESCRIÇÃO DA SOLUÇÃO COMO UM TODO

“Fundamentação: Descrição da solução como um todo, inclusive exigências relacionadas a manutenção e à assistência técnica, quando for o caso, acompanhada das justificativas técnica e econômica da escolha do tipo de solução. (Inciso VII do § 1º do art. 18 da Lei 14.133/2021 e Art. 7º, inciso IV da IN 40/2020).”

A solução proposta consiste na execução de obra emergencial destinada Readequação Emergencial na Travessia da Rua Dr. Pierre H. Geisweller - Centro - Cajati/SP, atualmente comprometida por recalques no pavimento, exposição de elementos estruturais laterais e deficiência no sistema de drenagem pluvial. A intervenção será realizada de forma integrada, contemplando desde a recomposição da base e do revestimento da travessia até a substituição das manilhas existentes por aduelas dimensionadas de forma que garanta a vazão das águas e permita a fácil desobstrução em caso de cheias. Também estão previstos serviços de execução de guias e sarjetas em perfil extrusado, recapeamento asfáltico, construção de passeio, execução de novo guarda corpo, para proteger os pedestres que por esta via transitam, bem como implantação dos dispositivos de segurança necessários.

A definição da solução decorre de levantamento técnico realizado in loco, que constatou risco à integridade física de pedestres e usuários da via, bem como o agravamento dos danos estruturais em função das recentes chuvas na região. Verificou-se que medidas superficiais isoladas não seriam suficientes para restabelecer a segurança e a durabilidade da estrutura, sendo indispensável a atuação conjunta na recomposição do pavimento e na adequação do sistema de drenagem, de modo a tratar a causa dos recalques e evitar a reincidência do problema.

Sob o aspecto técnico, a solução assegura a estabilização da travessia, o adequado escoamento das águas pluviais e a recomposição das condições seguras de circulação. Do ponto de vista econômico, mostra-se a alternativa mais vantajosa à Administração, pois reduz a necessidade de manutenções corretivas frequentes, mitiga riscos de acidentes e responsabilizações futuras.

Quanto às exigências relacionadas à manutenção e assistência técnica, a contratada deverá garantir a qualidade dos serviços executados, responsabilizando-se por eventuais vícios construtivos ou falhas decorrentes da execução, conforme prazos legais aplicáveis. Após a conclusão da obra, caberá à Administração Municipal a manutenção preventiva periódica, especialmente quanto à limpeza do sistema de drenagem e inspeção das condições do pavimento, a fim de preservar a vida útil da intervenção.

Levando-se em conta as características dos serviços entende-se que a melhor alternativa para a Administração é a contratação de empresa especializada em obras de engenharia, devidamente habilitada e com capacidade técnica comprovada.

A solução proposta mostra-se a mais vantajosa à Administração Pública, em conformidade com os princípios estabelecidos no art. 11 da Lei nº 14.133/2021, assegurando a seleção da proposta mais adequada ao interesse público, a justa competição e a prevenção de sobrepreço ou preços inexequíveis, além de promover a adequada aplicação dos recursos públicos.

8. JUSTIFICATIVA PARA PARCELAMENTO

“Fundamentação: Justificativa para o parcelamento ou não da solução, se aplicável. (Inciso VIII do § 1º do art. 18 da Lei 14.133/2021 e Art. 7º, inciso VII da IN 40/2020).”

O não parcelamento das obras é mais satisfatório do ponto de vista de eficiência técnica, por manter a qualidade do investimento, haja vista que o gerenciamento permanece o tempo todo a cargo de um mesmo administrador, oferecendo um maior nível de controle pela administração na execução das obras e serviços, cumprimento de cronograma e observância de prazos com a concentração da responsabilidade da construção e garantia dos resultados. Ressalta-se que em obras com serviços inter-relacionados, o atraso em uma etapa construtiva implica em atraso nas demais etapas, ocasionando aumento de custo e comprometimento dos marcos intermediário e final de entrega da obra. Pelas razões expostas, recomenda-se que a contratação não seja parcelada, por não ser vantajoso para a administração pública ou representar prejuízo ao conjunto ou ao complexo do objeto a ser contratado.

A contratação para a execução da obra deverá ser licitada como objeto não divisível, sem parcelamento do objeto, com a execução da obra por uma única empresa considerando a completude do projeto e a sua complexidade.

Portanto recomendamos que a contratação ocorra de forma única, sem fracionamento

do objeto citado.

9. DEMONSTRAÇÃO DOS RESULTADOS PRETENDIDOS

“Fundamentação: Demonstrativo dos resultados pretendidos em termos de economicidade e de melhor aproveitamento dos recursos humanos, materiais e financeiros disponíveis. (Inciso IX do § 1º do art. 18 da Lei 14.133/2021 e Art. 7º, inciso X da IN 40/2020).”

A intervenção proposta tem como resultado pretendido o restabelecimento das condições adequadas de segurança, estabilidade estrutural e funcionalidade da via, garantindo circulação segura de pedestres e veículos, bem como o correto escoamento das águas pluviais.

A solução adotada busca atuar diretamente na causa dos problemas identificados, especialmente os recalques do pavimento e as falhas no sistema de drenagem, evitando a repetição de intervenções corretivas superficiais e de curta durabilidade. A recomposição estrutural associada à melhoria da drenagem reduz a probabilidade de novos afundamentos e minimiza custos futuros com manutenções emergenciais.

A contratação de empresa especializada para execução completa da intervenção assegura racionalidade na aplicação dos insumos, padronização dos serviços e maior controle da obra, evitando desperdícios e retrabalhos. A melhoria do sistema de drenagem contribuirá ainda para a preservação do pavimento e dos elementos estruturais, ampliando a vida útil da intervenção e otimizando o investimento realizado.

Dessa forma, os resultados pretendidos consistem na entrega de uma solução tecnicamente adequada, financeiramente sustentável e alinhada ao interesse público, promovendo maior eficiência na aplicação dos recursos disponíveis, redução de riscos à população e preservação do patrimônio público municipal, em conformidade com o disposto no art. 18, §1º, inciso IX da Lei nº 14.133/2021.

10. PROVIDÊNCIAS PRÉVIAS AO CONTRATO

“Fundamentação: Providências a serem adotadas pela Administração previamente à celebração do contrato, inclusive quanto à capacitação de servidores ou de empregados para fiscalização e gestão contratual ou adequação do ambiente da organização. (Inciso X do § 1º do art. 18 da Lei 14.133/2021 e Art. 7º, inciso XI da IN 40/2020).”

Visando a correta execução do contrato, a administração deverá executar minimamente as seguintes ações antes de contratação:

- Definição do programa de necessidades, elencando as ações de projeto e serviços a serem realizados;
- Elaboração da Planilha Orçamentária, elaborado com base nas indicações dos estudos técnicos preliminares, que assegure a viabilidade técnica e o adequado tratamento do impacto ambiental do empreendimento e que possibilite a avaliação do custo dos serviços e a definição dos métodos e do prazo de execução;
- Como se trata de serviços de engenharia, é necessário a elaboração o Memorial descritivo;
- Elaboração do Edital de Licitação;
- Entre outros.

Para o processamento da Concorrência Eletrônica e execução do contrato caberá a CONTRATANTE:

- a) Fornecer as informações técnicas, por meio do Memorial Descritivo e seus anexos, acerca da execução do objeto.
- b) Quanto a realização do contrato, exigir o cumprimento de todas as obrigações assumidas pela CONTRATADA, de acordo com as cláusulas contratuais e nos termos da proposta apresentada.
- c) Deverá a CONTRATANTE acompanhar e fiscalizar a obra, por servidor ou comissão especialmente designada.
- d) Constatadas irregularidades deverão notificar a CONTRATADA por escrito acerca das eventuais ocorrências.

No processo licitatório deverá a licitante observar as regras estabelecidas pela Lei nº 14.133 de 2021 acerca da participação no procedimento, as diretrizes quanto a execução das obras e serviços de engenharia, bem como obedecer às normas correlatas relacionadas ao objeto da contratação, além de:

- a) Aquela que se consagrar vencedora deverá executar o contrato conforme as especificações contidas no Memorial Descritivo e seus anexos, assim como seguir os termos de sua proposta.
- b) Comunicar ao Fiscal do contrato qualquer ocorrência irregular que se verifique no local dos serviços.
- c) Prestar esclarecimentos ou informação quando solicitado pela CONTRATANTE.

11. CONTRATAÇÕES CORRELATAS/INTERDEPENDENTES

“Fundamentação: Contratações correlatas e/ou interdependentes. (Inciso XI do § 1º do art. 18 da Lei 14.133/2021 e Art. 7º, inciso VIII da IN 40/2020).”

Inicialmente, não existem contratações correlatas ou interdependentes em andamento que possam interferir ou exigir maiores cuidados no planejamento desta futura contratação. Dessa forma, o planejamento poderá ser conduzido sem a necessidade de ajustes ou coordenações com outros projetos em curso, o que garante maior autonomia e controle sobre o cronograma e a execução das etapas propostas.

12. IMPACTOS AMBIENTAIS

“Fundamentação: Descrição de possíveis impactos ambientais e respectivas medidas mitigadoras, incluídos requisitos de baixo consumo de energia e de outros recursos, bem como logística reversa para desfazimento e reciclagem de bens e refugos, quando aplicável. (Inciso XII do § 1º do art. 18 da Lei 14.133/2021 e Art. 7º, inciso XII da IN 40/2020).”

Os resíduos gerados pela execução da obra, deverão ser gerenciados adequadamente pela contratada, devendo ser separados acondicionados e transportados para a destinação final ambientalmente adequada.

O art. 45 da Lei nº 14.133/21 estabelece que as obras e serviços de engenharia devem observar, de maneira especial, as normas relacionadas à disposição ambientalmente adequada dos resíduos sólidos originados pelas obras CONTRATADAS, bem como à mitigação por condicionantes e compensação ambiental. Além disso, devem priorizar o uso de produtos, equipamentos e serviços que comprovadamente contribuam para a redução do consumo de energia e recursos naturais. A avaliação de impacto de vizinhança, a proteção do patrimônio histórico, cultural, arqueológico e imaterial, incluindo a avaliação do impacto direto ou indireto causado pelas obras CONTRATADAS, também são considerações essenciais.

Sob o aspecto normativo, a contratação proposta nesta Concorrência Eletrônica classificada como obra de engenharia, resultando diretamente na geração de resíduos de construção civil. Diante disso, espera-se que a futura CONTRATADA adote medidas para reduzir a produção de resíduos, providenciando uma destinação apropriada para aqueles inevitavelmente gerados, com o objetivo de mitigar possíveis impactos ambientais.

Portanto, na execução da obra deverá a CONTRATANTE e a CONTRATADA observância das normas de proteção ambiental, cabendo a primeira fiscalização quanto ao estrito cumprimento da legislação e a segunda o respeito às leis ambientais na consecução da obra.

13. VIABILIDADE DA CONTRATAÇÃO

“Fundamentação: Posicionamento conclusivo sobre a adequação da contratação para o atendimento da necessidade a que se destina. (Inciso XIII do § 1º do art. 18 da Lei 14.133/2021).”

Com base na justificativa e nas especificações técnicas contidas neste Estudo Técnico Preliminar e seus anexos, além das justificativas técnicas dos resultados pretendidos, e elencando todas as necessidades expressas, declara-se ser viável a contratação pretendida, atendendo aos padrões e preços de mercado.

Por fim, na assinatura do contrato, a contratada deverá apresentar a garantia contratual, conforme estabelece o art. 98 da Lei 14.133/2021, bem como a ART/RRT (Anotação de Responsabilidade Técnica / Registro de Responsabilidade Técnica) devidamente quitada junto ao conselho de classe correspondente, assegurando o cumprimento dos requisitos legais e técnicos necessários para a execução do projeto.

14. MAPEAMENTO DE RISCOS

“Fundamentação: De acordo com o mapa de riscos, o contrato poderá identificar os riscos contratuais previstos e presumíveis e prever matriz de alocação de riscos, alocando-os entre contratante e contratado, mediante indicação daqueles a serem assumidos pelo setor público ou pelo setor privado, ou mesmo a serem compartilhados. (caput do art. 330 da Lei 14.133/21)”.

O mapeamento de riscos permite a identificação, avaliação e gerenciamento dos riscos que possam comprometer o sucesso da contratação e da gestão contratual. Para cada risco identificado, define-se: a probabilidade de ocorrência dos eventos, os possíveis danos potenciais, possíveis ações preventivas e contingências, bem como a identificação de responsáveis por ação. Após a identificação e classificação, deve-se executar uma análise qualitativa e quantitativa dos riscos. A análise quantitativa dos riscos, consiste na classificação conforme a relação entre a probabilidade e o impacto. Tal classificação resultará no nível de risco e direcionará as ações relacionadas aos riscos durante a fase de planejamento e gestão do contrato. A tabela a seguir apresenta uma síntese dos riscos de planejamento e de gestão dos serviços identificados e classificados neste documento.

RISCO	PROBABILIDADE	IMPACTO
Questionamentos excessivos no certame	Baixa	Baixo
Licitação deserta	Baixa	Médio
Contratada se recusar a assinar o contrato	Baixa	Alto
Incapacidade da empresa vencedora executar o contrato	Baixa	Alto
Falência da empresa vencedora	Baixa	Alto
Fornecimento de materiais e equipamentos sem qualidade	Média	Alto

Tendo em vista que o mapeamento de riscos descreverá e avaliará as ameaças que possam vir a comprometer o sucesso e objetivo da contratação, bem como definir de que forma devem ser tratadas, ela permeará todo processo de contratação.

RISCOS DO PROCESSO DE CONTRATAÇÃO E DA EXECUÇÃO

RISCO 01	Questionamentos excessivos no certame
Probabilidade	Baixa
Impacto	Baixo
Dano	Legitimidade do certame colocado em questão
Ação Preventiva	Definir as regras gerais da contratação de forma clara no Edital e em seus anexos, atentar a legislação vigente no tocante a exigência de marcas, modelos e requisitos excludentes; Realizar consulta pública para validar o modelo de contratação.
Ação de Contingência	Republicação do Edital com correção dos itens alvos de impugnação.
RISCO 02	Licitação Deserta
Probabilidade	Baixa
Impacto	Médio
Dano	Não realizar a licitação tendo que republicar o edital e abrir novo prazo para a realização do certame.
Ação Preventiva	Encaminhar termo de referência durante a fase de cotação de preços para a maior quantidade de possíveis interessados em participar da licitação; Distribuir o quantitativo de serviços existentes em lotes que sejam atrativos.
Ação de Contingência	Republicação do edital observando requisitos que poderiam ter provocado a desistência de possíveis empresas interessadas.
RISCO 03	Contratada se recusar a assinar o contrato
Probabilidade	Baixa

Impacto	Alto
Dano	Não concluir a licitação tendo que republicar o edital e abrir novo prazo para a realização do certame.
Ação Preventiva	Definir punição no edital para empresa adjudicada que não assinar o contrato dentro do prazo estipulado.
Ação de Contingência	Adjudicar novo vencedor ou promover nova contratação.
RISCO 04	Incapacidade da empresa vencedora executar o contrato
Probabilidade	Baixa
Impacto	Alto
Dano	Atraso nos serviços
Ação Preventiva	Sanções e os requisitos de qualidade que sejam condizentes com a importância dos serviços a serem prestados; Colocar regra no edital que, em caso de inexecução parcial ou total do contrato, a segunda colocada poderá ser habilitada; Exigir documentação comprovatória que a licitante já prestou serviços semelhantes, ao menos 50%; Exigir o nível máximo de garantia contratual permitido em lei com vistas a assegurar o compromisso da empresa na prestação adequada dos serviços.
Ação de Contingência	Acompanhar com rigor o IMR, mecanismo que define, em bases compreensíveis, tangíveis, objetivamente observáveis e comprováveis, os níveis esperados de qualidade da prestação do serviço e respectivas adequações de pagamento; Gestão / Fiscalização do contrato com aplicação de sanções previstas quando ocorrer alguma falha contratual e, em último caso, cancelar contrato e adjudicar novo fornecedor ou promover nova contratação.
RISCO 05	Falência da Empresa Vencedora
Probabilidade	Baixa
Impacto	Alto
Dano	Atraso nos serviços
Ação Preventiva	Exigir requisitos habilitatórios relativos a qualificação a qualificação econômica – financeira; Exigir garantia contratual conforme Art. 99 e 102 da Lei 14.133/2022.
Ação de Contingência	Adjudicar novo fornecedor ou promover nova contratação.
RISCO 06	Fornecimento de materiais sem qualidade
Probabilidade	Média
Impacto	Alto
Dano	Prejuízos financeiros e risco a qualidade dos materiais

	disponibilizados aos colaboradores.
Ação Preventiva	Exigência de prova gráfica e controle prévio a utilização de produtos.
Ação de Contingência	Devolução de materiais de baixa qualidade e aplicações de sanções.

Cajati, 31 de março de 2026.

Ana Beatriz dos Passos Silva
Engenheira Civil – CREA 5071694502
Divisão de Engenharia e Aprovação de Projetos



VERIFICAÇÃO DAS ASSINATURAS



Código para verificação: 8B0B-404A-2CDF-F00C

Este documento foi assinado digitalmente pelos seguintes signatários nas datas indicadas:



ANA BEATRIZ DOS PASSOS SILVA (CPF 460.XXX.XXX-17) em 07/04/2026 13:42:19 GMT-03:00

Papel: Parte

Emitido por: Sub-Autoridade Certificadora 1Doc (Assinatura 1Doc)

Para verificar a validade das assinaturas, acesse a Central de Verificação por meio do link:

<https://cajati.1doc.com.br/verificacao/8B0B-404A-2CDF-F00C>